

ŘENČE

o. Plzeň - jih

J. Anderle

Ves Řenče, připomínaná od poslední čtvrtiny čtrnáctého století, se rozvíjela podél dvou komunikací tvořících tvar písmene T. Naproti styku cest, zapojena do organismu bývalého panského poplužního dvora, dožívá stavba tvrze, užívaná do nedávna jako sýpka a v poslední době jako sklad JZD. Dispozice budovy je dnes dvoukřídla, doplněná předsazeným vstupním objektem. Křídla stavby obklopují malý dvorek uzavřený na severní straně zdi. Tento stav zachycuje už indikační skizza ze třicátých let minulého století (obr. 1).

Průzkum objektu proběhl v roce 1983 a v následujícím roce byl doplňován. Stavba prošla dlouhým vývojem, během něhož byla několikrát těžce poškozena a opět opravena. Tyto zásahy lze za současného stavu do značné míry sledovat. Nejstarší dosud stojící částí tvrze je přízemí nebo spíše suterén jižního křídla obráceného ke vsi.

Jižní křídlo vybudované na přibližně obdélníkovém půdorysu pozůstává ze tří podlaží. První z nich se ocitá částečně pod úrovní terénu, která však byla původně nižší (obr. 2). Částečně se zachovalo rozdělení dispozice na tři prostory se střední užší komunikační částí. Příčky z lomového kamene s otvory po kulatinách, nesoucích kdy si lešení, jsou téměř jeden metr silné.

Ve vstupním prostoru (A) je ve vnitřním líci u paty nádvorní zdi zabudován patrně kompletní rozebraný okosený portál ze žlutavého pískovce (obr. 7. 1). Vztah dnešního vstupu a druhotně užitých článků portálů ukazuje, že pískovce takto umístili při přestavbě na sýpku. Datování současného vstupu a zazdění částí portálu se opírá o kolizi kleneb vchodu s renesanční klenbou v místnosti vpravo od vstupu (B). Dnešní otvor do nádvoří je osazen druhotně použitým renesančním nadpražím a stojkou ze šedého jemnozrnného pískovce (obr. 8. 2). Článek ze stejného materiálu se nalézá v druhotné poloze ve vnější líci nádvorní zdi ve výši druhého podlaží. Jak je vidět, byla nádvorní zeď od základu obnovena při poslední přestavbě. Nález rozebraného okoseného portálu přispívá k lokalizaci původního vstupu do přízemí gotické stavby. Předpokládáme, že články portálu byly použity v bezprostřední blízkosti původního místa osazení.

Vstupní prostor je v části přiléhající k jižní obvodové zdi zaklenut valenou klenbou z kamene promíseného cihlami. Klenba je vyzděna do bednění otisklého v silně proteklé maltě. Nasazení klenby spočívá na trámčích vodorovně zazděných souběžně s lícem. Asi v polovině délky místnosti je tato klenba přerušena. Směrem do nádvoří pak zastropení řeší soustava kleneb, klenbiček a pasů z cihel. Tyto jevy vznikly v souvislosti s obnovenou nádvorní částí objektu při přestavbě na sýpku. Stejně úpravy postihly také příslušné partie příček mezi vstupním prostorem (A) a sousedními místnostmi (B, C). Zanikly tak průchody, které v nich byly umístěny. Vstupní místnost (A) spoře osvětluje střílnové okénko s nesouměrnými špaletami, procházející jižní obvodovou zdi. Je přeložené placáky a opatřené částečně dochovaným žulovým ostěním (obr. 7. 2).

Prostor (B) vpravo od vstupu poznamenala renesanční obnova objektu. Zřícené řádkové zdivo jihozápadního nároží gotické tvrze nahradilo zdivo nepořádně stavěné z kamene hojně promíseného stavební keramikou (cihly, dlaždice, prejzy). Nároží armuje několik dlouhých kvádrů ze žlutavého pískovce. Prostor (B) je zaklenutý valenou klenbou. Tato klenba mohla vzniknout nejdříve při renesanční opravě, avšak před přes-

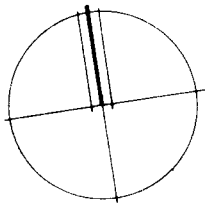

Obr. 1.1: Řeňče 1839
Náčrt podle
indikaceční skici
SÚA, Klatovsko
382

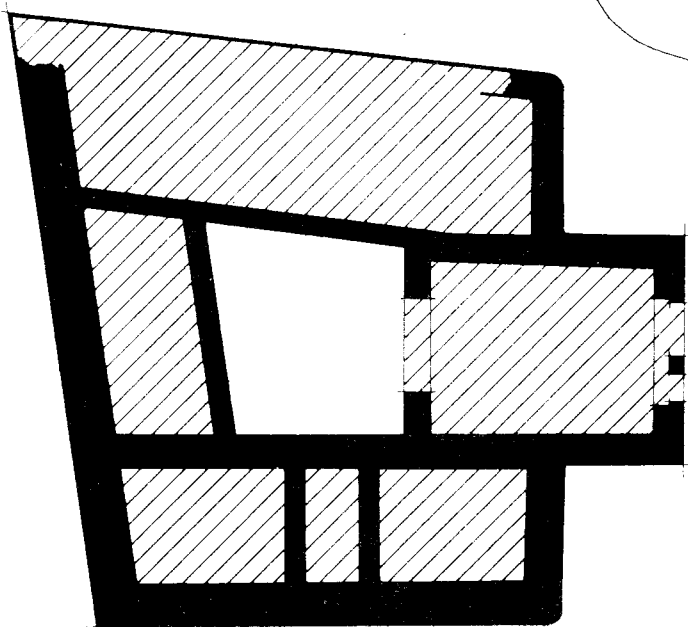
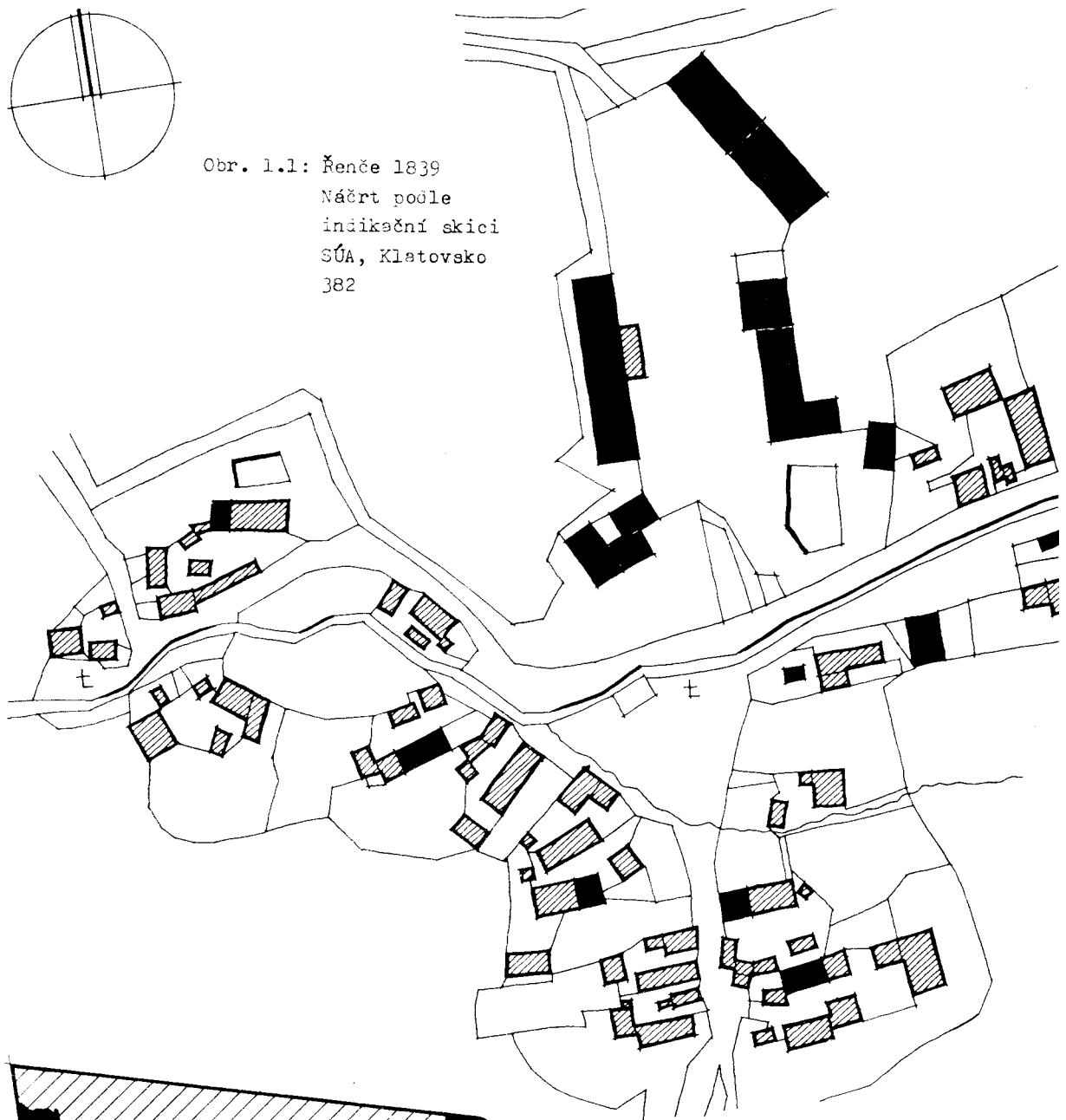

Obr. 1.2: Řeňče - tvrz
Částečná rekonstrukce dispozi-
ce. Vstupní prů-
čelí zčásti pod-
le manipulace
ÚS Schönbornů
v Dolní Lukavi-
ci

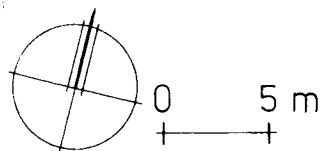

tavbou na sýpku. Považujeme ji proto za renesanční, stejně jako starší z kleneb v komunikační části (A), se kterou má shodnou techniku i materiál. Západní obvodovou zdi prochází okénko "sýpkového" typu s nesouměrně sešikmenými špaletami. Podlahu pokrývá dlažba z cihel.

Lidé ze vsi vypravují pověst o nevěrné manželce, kterou zde majitel tvrze věznil.

Východní místnost (C) je přístupná z průjezdu ve vstupním objektu. Vchod prorazili při poslední přestavbě. Jeho vyústění do průjezdu je provázáno s přízdívkou, která měla zvýšit stabilitu kleneb při úpravě na sýpku. V suterénu vchod porušil valenou klenbu vyzděnou z kamene do bednění. Její jihovýchodní část, havarovaná při destrukci nároží, je dozděna z cihel. Zásah souvisí s opravou nároží, která se projevuje o podlaží výše zeslabením zdi, v níž se nalézají zazděné niky renesančních oken. Kamenná klenba je tedy zřejmě gotická. Z rozboru zdiva plyne, že zmíněné nároží a východní čelní stěna křídla jsou od základu přestavěny. Nároží zevně zaoblené armuje několik pískovců.

V přilehlé části jižní obvodové zdi se ve vnějším líci nalézají na přechodu gotického a vyspravovaného zdiva druhotně zazděné články žulového ostění okénka (obr. 7. 3). Snad jsou to chybějící díly ostění z obr. 7. 2. Dva opravené žulové kvádry nacházíme nahodile zabudované také v renesančním zdivu jižní stěny vstupního objektu. Žulové články mohou pocházet ze starší fáze gotické tvrze, kterou však nejsme s to jinak identifikovat.

Druhé podlaží jižního křídla bylo v souvislosti se změnou funkce objektu zbaveno příšek. V gotické části jižní obvodové zdi se nalézá druhotně proražený zazděný otvor, patrně po prevetu. Na fasádě jej respektuje zbytek sgrafita (obr. 3, 8. 5). Další renesanční prevet byl umístěn v tomtéž podlaží v západní stěně tohoto křídla. Stejně zařízení existovalo ve třetím podlaží v jižní zdi. Jeho umístění bere ohled na polohu záchodu v nižším patře.

Část jižní obvodové zdi třetího podlaží pochází rovněž z gotiky (obr. 4). Tvoří ji řádkové zdivo z lomového kamene, které se kvalitou výrazně liší od přilehlého renesančního zdiva. Na první pohled upoutá rozdíl mezi silou gotické zdi v tomto podlaží a v podlaží nižším (obr. 3, 4). Nepodařilo se prokázat existenci horizontální spáry mezi oběma patry, nicméně výrazný rozdíl tloušek vzbuzuje dojem dvou stavebních fází.





Gotická stavba, ukrytá dnes v jižním křídle, stála na půdorysu zhruba 9 x 23 metrů. Podle zachované výšky zdi byla aspoň třípodlažní. Dělení půdorysu na tři prostory, patrně v dnešním suterénu, nelze ve vyšších podlažích spolehlivě sledovat. Vlivem mladších zásahů se nezachovala nádvorní část stavby. Nemůžeme proto sledovat komunikační schéma objektu. Vyjimku tvoří vstup z nádvoří do přízemí střední komunikační části, fixovaný rozebraným portálem. Vzhledem k zachované dispozici považujeme tuto stavbu za původní palác gotické tvrze.

O další zástavbě areálu v období gotiky máme nedostatečné doklady. Z tohoto hlediska je důležitý úsek zdiva pojatý do dnešní severní obvodové zdi západního křídla (obr. 2, 7. 4). Zdivo je řádkové, pečlivě stavěné z drobného lomového kamene spojeného hlínou. Místy se zachovala solidní omítka vápennou maltou se zbytky bílé výmalby. Dochovalá špaleta se otevírá do prostoru, který později zaujímal dnes již zaniklé renesanční severní křídlo. Oproti všem renesančním otvorům, které dnes můžeme sledovat, není tato špaleta zděna z cihel, nýbrž z kamene. Starší zeď probíhala trochu jiným směrem než renesanční stěna, která její zbytek překryla. Zdivo považujeme za zbytek gotické stavby, umístěné do prostoru pozdějšího severního renesančního křídla.

Pravděpodobně také spodní část západní obvodové zdi pochází z gotiky.

Na základě těchto fragmentů se zdá, že nejstarším prvkem tvrze mohl být trojprostorový palác, kolem něhož už v průběhu gotiky krystalizovala rozvinutější dispozice, na níž navázala renesanční přestavba.

Obr. 2: Řeňče - tvrz. Půdorys 1. podlaží

-  Zdivo gotické
-  renesanční
-  mladší a neurčené
-  průběh zrušené zdi a příček

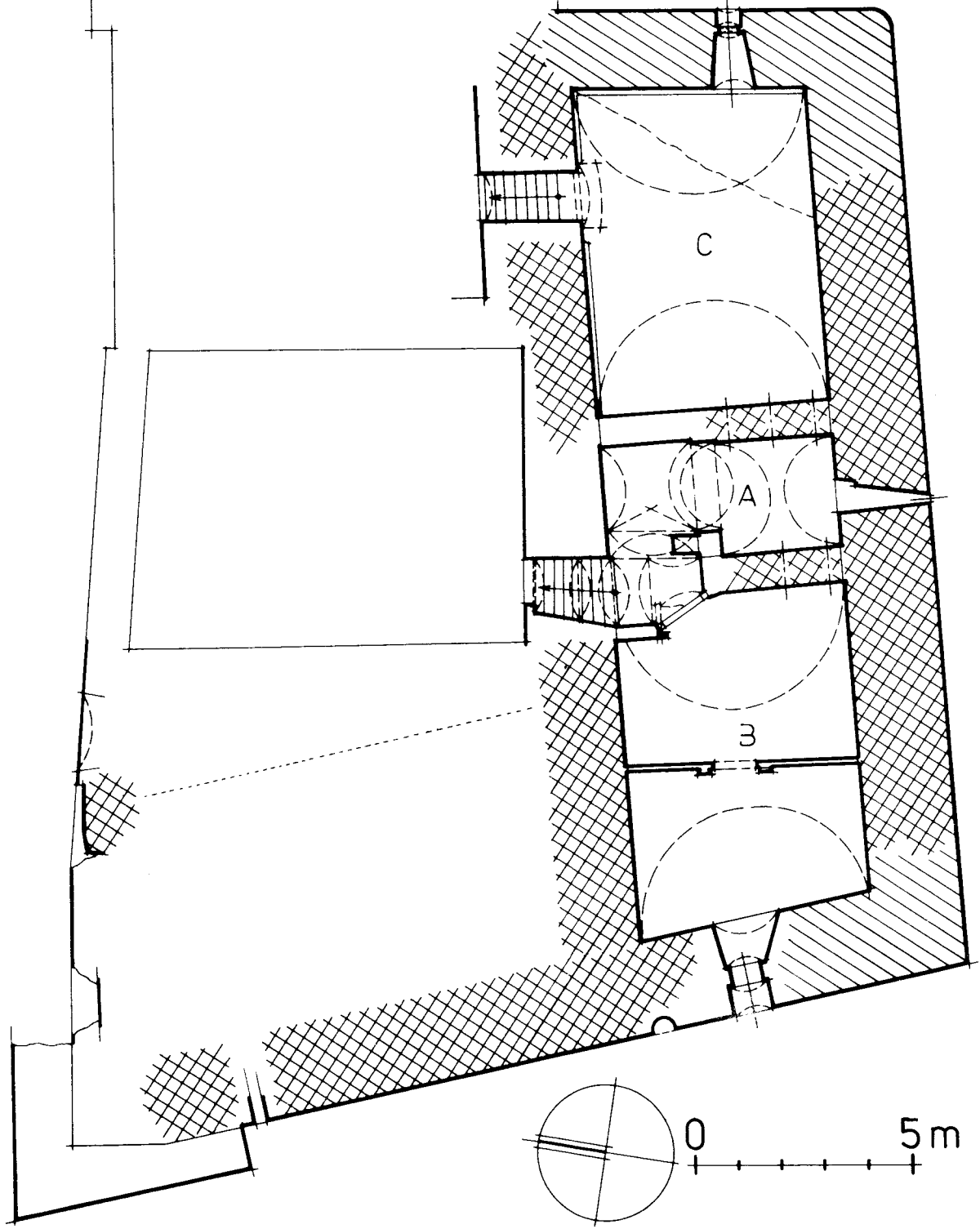

Obr. 3: Řeňče - tvrz.
Půdorys 2. podlaží

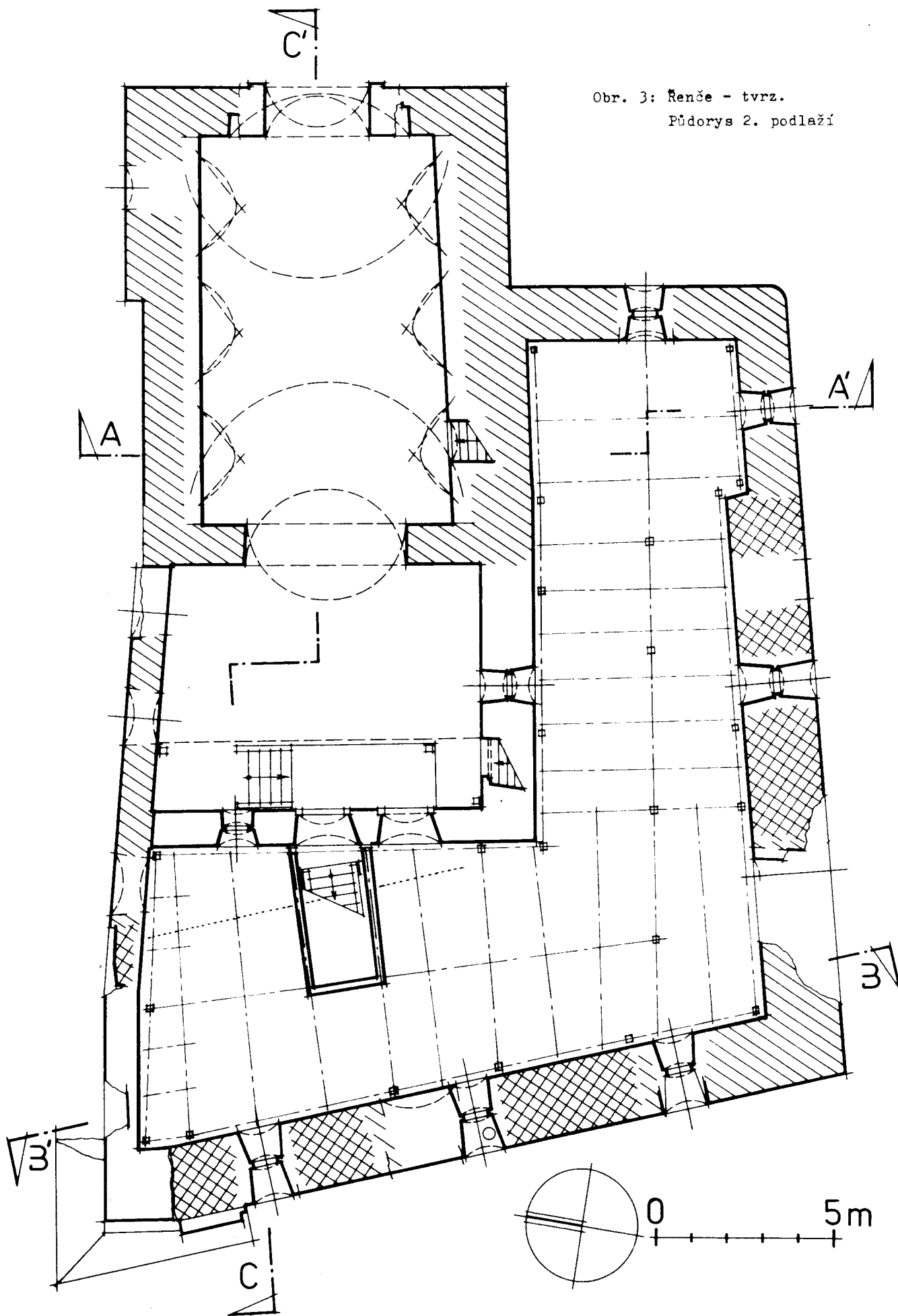

Obr. 4: Řešení - tvrz.
Půdorys 3. podlaží

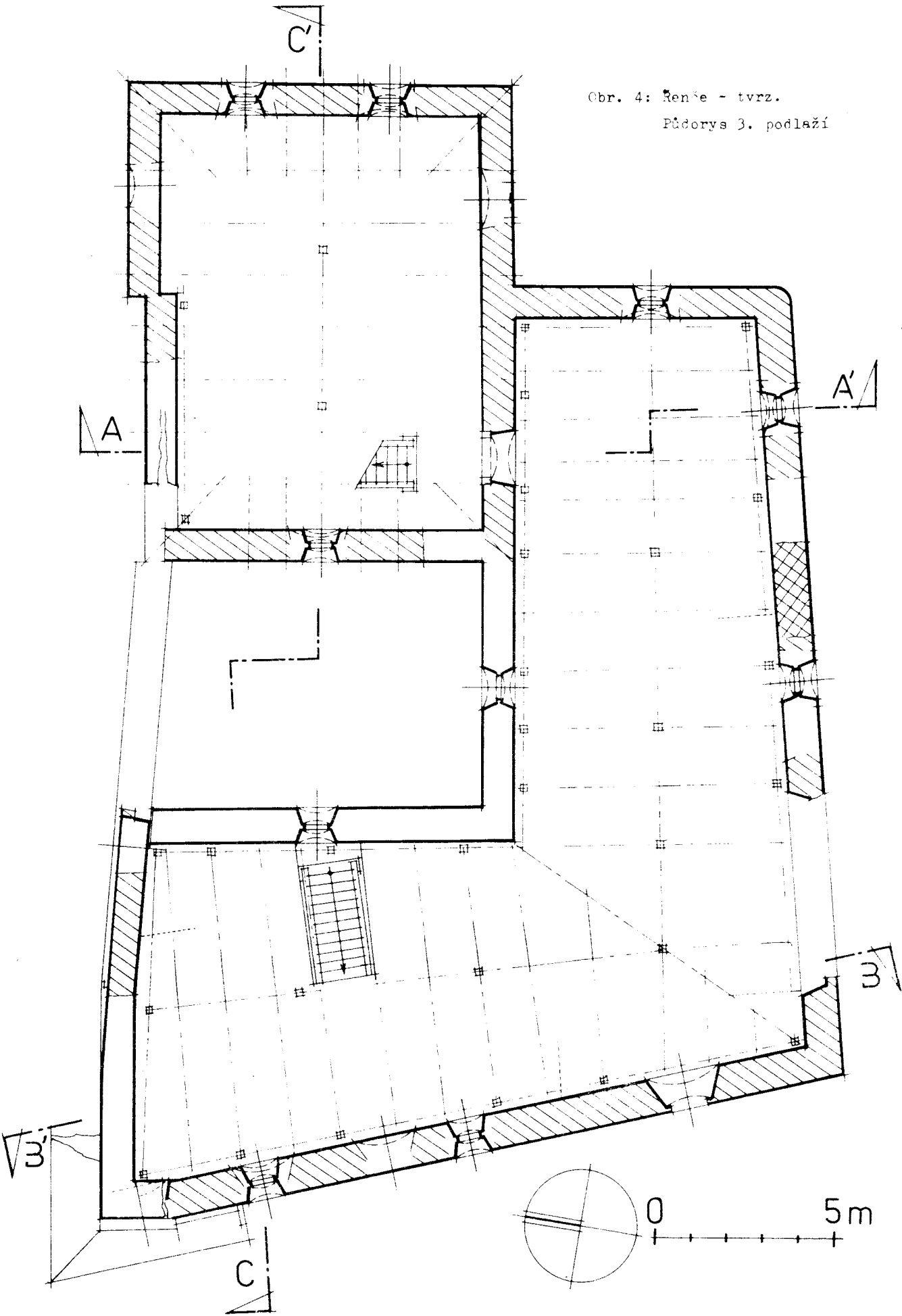

AA'

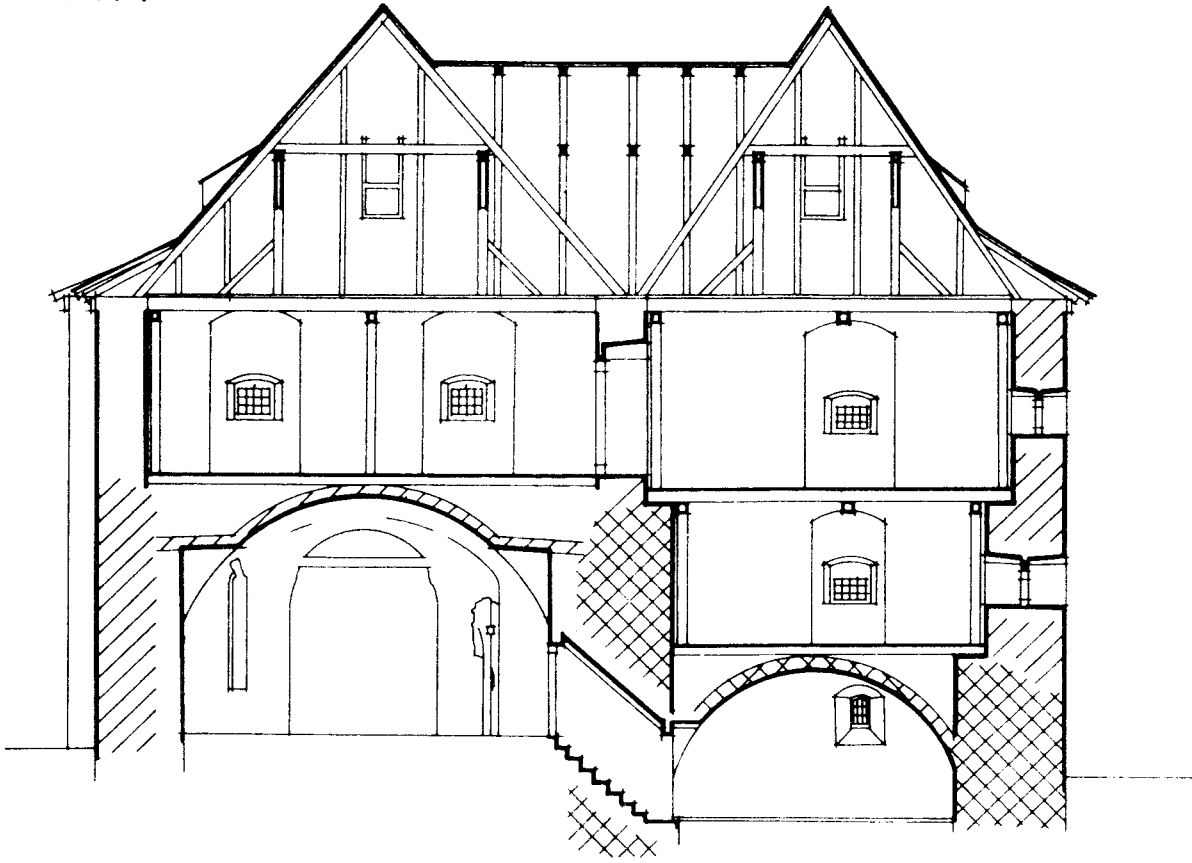

5.1

33'

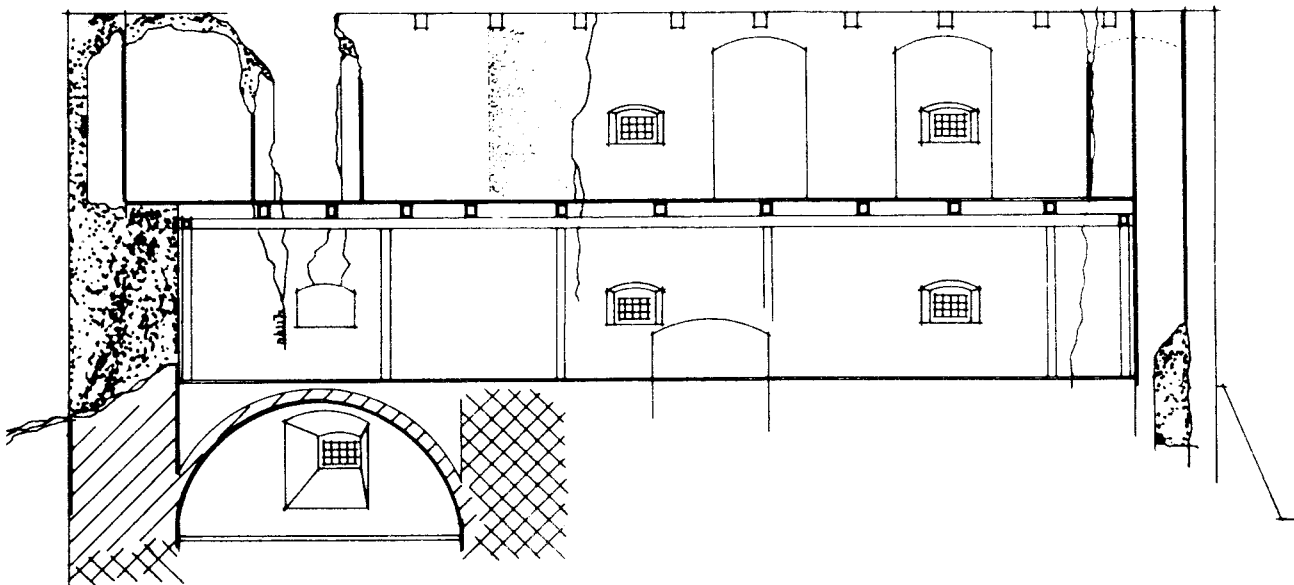

5.2

Obr. 5: Řeňče - tvrz. Řezy objektem

CC'

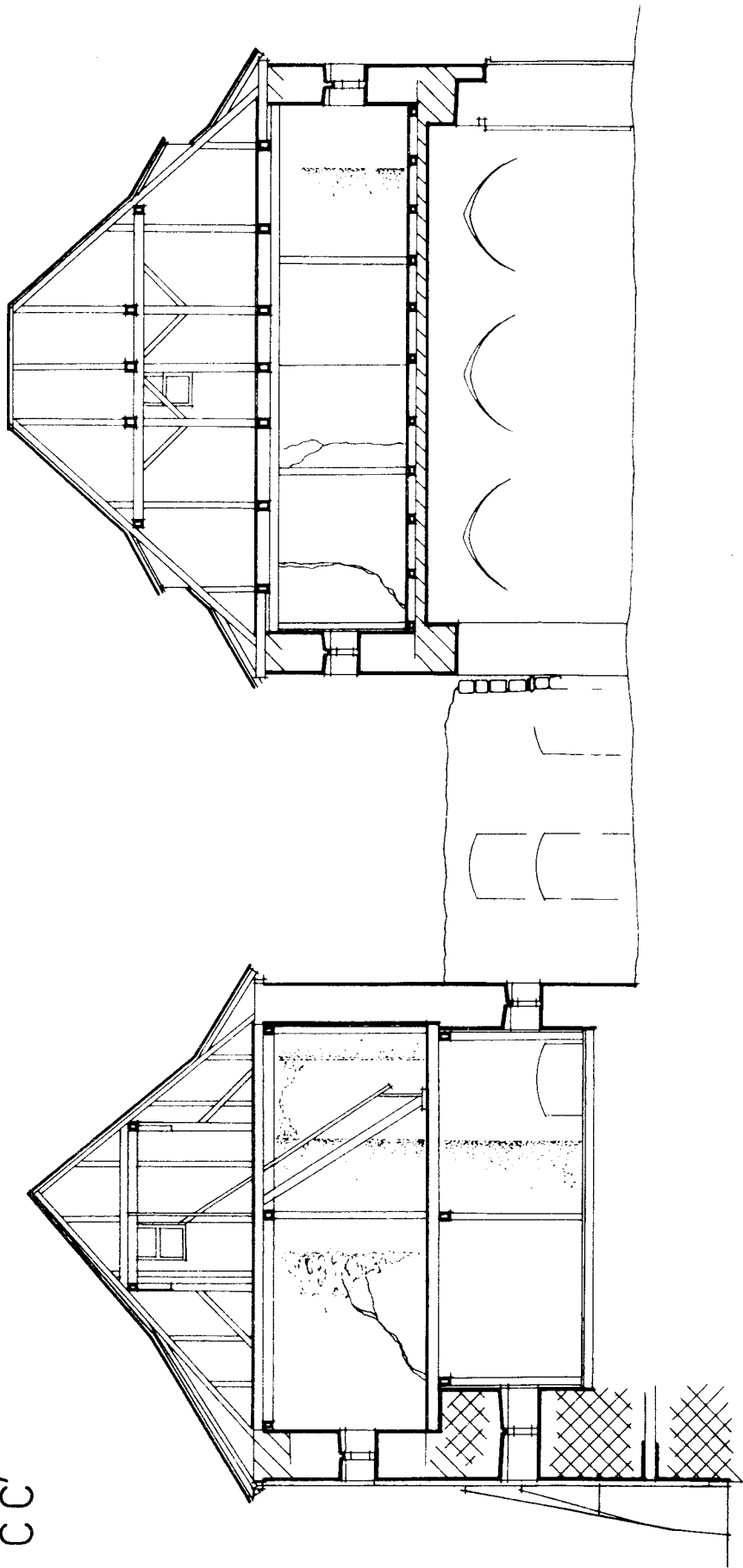

Obr. 6: Řezé - tvrz. Řez objektem

V celém objektu lze napočítat přes čtyřicet rozměrných, druhotně užitých kvádrů ze žlutavého pískovce. U některých je patrné okosení (obr. 7). Pozornost zasluhuje fragment soblounen a výžlabkem vypadlý ze severní obvodové zdi (obr. 7. 5), který je datovaný do pokročilého 14. století. Mezi zlomky můžeme identifikovat aspoň tři gotické portály. Rámcově je řadíme do pokročilého čtrnáctého a patnáctého století. Prejzy a dlaždice čtvercového formátu použité v renesančním zdivu pocházejí zřejmě také z gotické stavby.

Poměrně ucelenější výpověď objekt vydává o své renesanční podobě. Platí to i přes to, že přestavba na sýpku odstranila příčky ve vyšších patrech a nově vyzdvihla nádvoří zdi jižního a západního křídla. Bylo likvidováno patrně těžce poškozené severní křídlo, zčásti zobrazené ještě na plánu nerealizované přestavby tvrze na školu z roku 1789 (ÚS Schönbornů, kar. 164, str. 829).

Vstupní objekt se při povrchovém průzkumu jeví jako renesanční novostavba. Starší literatura uvádí, že se jedná o "zpola věžovitě stavení" (Hostaš, Vaněk 1907, 85). Průzkum takovou možnost nepotvrdil. Objekt asi polovinou svého půdorysu vystupuje z areálu tvrze. Jeho nároží armují druhotně užitý pískovce, mezi nimi i stojka portálu (obr. 7. 6). První podlaží zaujímá klenutý valenou klenbou s lunetami. Jejich vzhled deformuje asi půl metru silná přízdávka, kterou byly zesíleny při poslední přestavbě boční zdi průjezdu. Přízdávka překryla okno umístěné v lunetě v severní zdi. Do průjezdu se vstupuje branou s půlkruhovým záklenkem. Tento vstup je vestavěn do starší niky se segmentovým záklenkem. V ní byla umístěna starší brána nebo snad brána s brankou pro pěší. Pozůstatky špalet a otvorů pro uchycení závěsů vidíme na okrajích niky (obr. 5. 1). Šíře výklenku, náběh oblouku starší brány, a nakonec i to, že se po změně funkce objektu ukázala potřeba starší zrušit, hovoří spíš pro předpoklad, že průjezd měl vozovou bránu a branku pro pěší. Do nádvoří se průjezd otevírá vysokým obloukem, širokým téměř jako protějščí původní nika.

Druhé podlaží vyplňoval jediný sál. Napojení na severní křídlo, dnes neexistující, je nejasné. Dotyčný úsek zdi pochází zčásti z přestavby na sýpku, zčásti je zřícený. Zdivo je nekvalitní. Vyzděné byly pouze líce, aniž bylo jádro čímkoli vyplněno. Zřícená část odhalila pod úroveň podlahy zdivo, ve kterém lze rozpoznat dvě renesanční stavební fáze.

Průčelí vstupního objektu bylo bohatě architektonicky pojednáno. Pokrývala je plastická výzdoba, z níž zůstaly jen zbytky oblouku a oválu z cihel původně vysazených z fasády, které jsou dnes osekané do roviny s lícem průčelní zdi (obr. 8. 1). Na vstupním objektu i na ostatních renesančních částech stavby se ve vnějším líci obvodových zdí nalézají porůznu zazděná zhlaví trámů průřezu kolem 15 x 15 cm. Jejich účel nám uniká. Jižní křídlo, vyrostlé na trosce gotického paláce, si podrželo starší výškové členění. První podlaží už bylo dostatečně popsáno. Vnitřní dělení dalších podlaží je odstraněno. Rozdělení druhého podlaží renesanční stavby (obr. 3) na dva až tři prostory odhadujeme pouze z polohy oken a prevetů. Třetí podlaží dělila na dvě části příčka, jejíž otisk se zachoval na jižní zdi. Větší místnost osvětlovala velká okna se zdobenými hranami špalet (obr. 8. 3). Doklady komunikace mezi podlažími neznáme.

Západní křídlo bylo dvoupodlažní. Druhé podlaží se nalézalo v úrovni třetího podlaží jižního křídla. Při úpravě na sýpku výškově sjednotili také první podlaží západního a druhé podlaží jižního křídla (obr. 5. 2). Druhé podlaží západního křídla celé zaujímal sál, který zasahoval i do křídla severního. Dokladem toho je v půli přerušený okenní otvor při dnešním severozápadním nároží. Špalety oken sálu byly zdobené podobně jako v jižním křídle.

Nádvoří zeď západní části stavby je proti renesanční situaci posunutá dál do nádvoří. Starší zeď probíhala patrně rovnoběžně se západní obvodovou zdí, vzdálena od ní asi šest metrů (obr. 1. 2, 3). Dokazují to omítky s "koutovou" částí, zachované

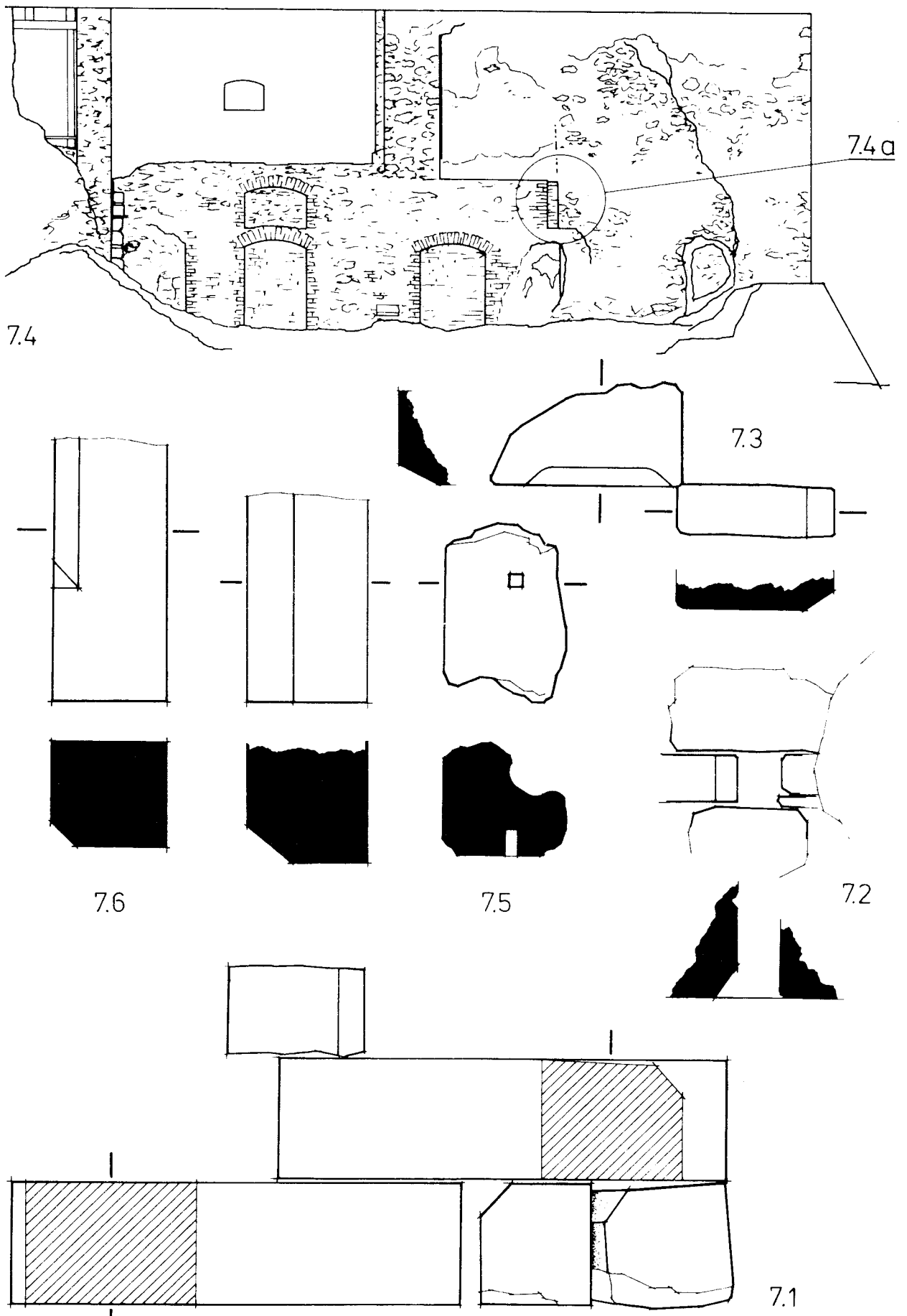

Obr. 7: Řeňče - tvrz. Pohled na nádvoří zeď severního křídla a druhotně užití gotické kamenické články

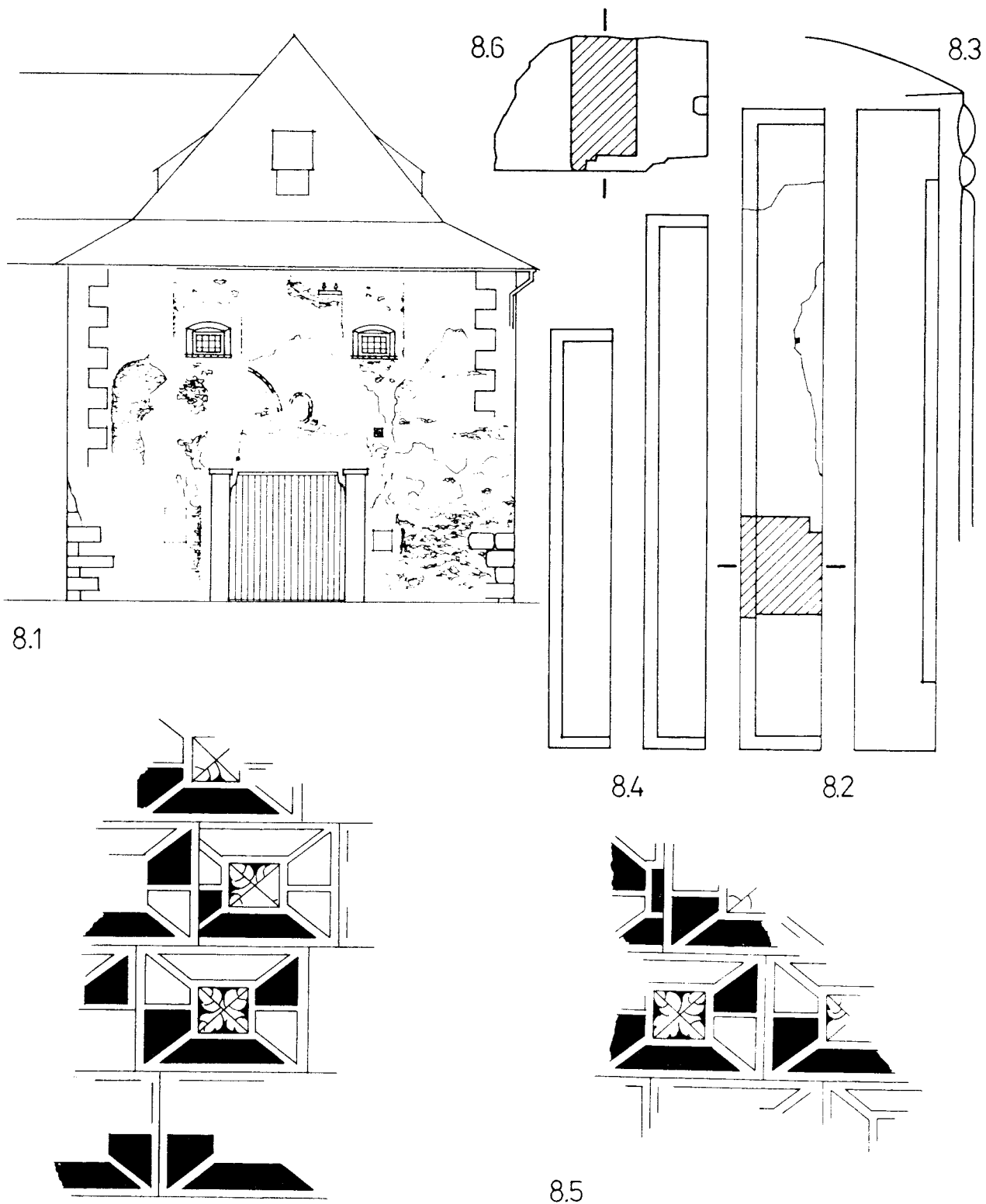

Obř. 8: Renče - tvrř

- 8.1 Průčelí vstupního objektu
- 8.2 Renesanční nadpraží
- 8.3 Zdobená hrana špalety okenní niky
- 8.4 Dva typy šlanků renesančních oken
- 8.5 Sgrafito z jižní zdi
- 8.6 Zlomek parapetu renesančního okna

díky tomu, že byly pojaté do rozšířeného interiéru. Nalézají se v obou podlažích na vnitřním líci severní zdi (obr. 6). Každé z podlaží západního křídla obsahovalo po jedné místnosti. Z přízemí hledělo ven z tvrze jediné okno umístěné do středu stěny. Naskytá se otázka, zda nebyla po obou koncích tohoto prostoru umístěna komunikace do dalšího patra. Dnešní schodiště umístěné ke středu západního křídla pochází z doby přestavby na sýpku.

Ze severního křídla zůstaly stát jen žalostné zbytky. V podstatě se jedná o nádvoří zeď zachovanou do výšky druhého podlaží (obr. 7. 4). Výškové členění bylo shodné se západním křídlem. Z prvního podlaží ústily do nádvoří tři otvory. Prostřední má nad sebou ještě nízké okno se segmentovým záklenkem. Na jediném zachovaném zbytku okna druhého podlaží vidíme na hraně špalety už známou výzdobu. Západní okraj stěpu popisované zdi nese jev, který snad lze vyložit jako stopu komunikace mezi přízemím západního a druhým podlažím severního křídla (obr. 7. 4 a).

Druhé podlaží renesančního sídla pravděpodobně bylo na nádvoří straně opatřeno pavlačí. Jako nástup na ni je možné vykládat stopy zazděného otvoru v nádvoří zdi druhého podlaží vstupního objektu při styku s jižním křídlem (obr. 4).

Objekt zbavili při přestavbě na sýpku skoro všech renesančních ostění. Několik jich bylo užito v novostavbě vrchnostenského domu v přilehlém dvoře jako překladů a parapetů oken (obr. 8.4). Bohatěji profilovaný zlomek zůstal pohozen na nádvoří tvrze (obr. 8.6). Podle těchto detailů a zbytků sgrafitové výzdoby fasády (obr. 8.5), pro kterou známe datovanou dobu z brány zámku v Dobrušce (vročení 1597) v jižních Čechách, lze vznik renesanční fáze položit do poslední čtvrtiny šestnáctého století. Dataci neodporují ani historické zprávy, které v této době naznačují stabilizaci poměrů v Řenečích.

Podle údajů Hostaše a Vaňka (1907, 85) existoval okolo tvrze příkop a severním předpolím rybník. Žádný z jevů dnes není v terénu patrný. Indikační skizza (SÚA Klatovsko 382) zobrazuje v areálu dvora východně od tvrze menší vodní nádrž. Ani ta se nedochovala.

V těsném sousedství bývalého sídla stojí kostel vybudovaný jako novostavba ve druhé polovině 18. století (Hostaš, Vaněk 1907, 85).

Literatura uvádí první údaj o vsi Řenečích k roku 1379. Tehdy zde existovaly tři vladycké statky (Sedláček 1893, 179). Až do první poloviny patnáctého století jsou v souvislosti s majetkovými přesuny uváděni různí nositelé predikátu "z Řeneč". Majetkové pohyby se týkají vesnic v sousedství nebo i statků velmi vzdálených (tamtéž). Z pramenů není známa forma sídla těchto šlechticů. V některých případech byl zřejmě jejich vztah k Řenečím jako sídlu přetržen. Někteří Řenečtí udržovali těsné styky s chotěšovským klášterem. Suda a Lvík mu půjčili peníze na zástavu blízké vsi Šlovic. O Petrovi víme, že sloužil chotěšovskému proboštu (1432). Po odmítnutí zpráv mezi léty 1444 až 1474 je v letech 1474 až 1481 zmiňován Suda seděním na Řenečích (tamtéž).

Petr Suda prodal tvrz a dvůr Řeneč spolu s několika vesnicemi Janu Markvartovi z Hrádku (tamtéž). Stalo se to někdy před rokem 1519, kdy je jeho syn Humprecht psán "z Hrádku a na Řenečích" (Profous 1951, 556). V souvislosti s prodejem je tvrz poprvé výslovně zmíněna.

Majetková situace v Řenečích v průběhu šestnáctého století byla spletitá. O tvrzi známe z tohoto období několik zmínek (Sedláček 1893, 180). Zprávy naznačují hospodářský úpadek jejich vlastníků. Ten se zřejmě zastavil v roce 1571 s příchodem nového majitele Kryštofa Loubského z Lub, který postupně spojil díly statku a je na něm uváděn ještě v roce 1595. Jeho syn Jáchym Ladislav po roce 1597 připojil Řeneč k lukavickému panství. Uvádí se, že "předal později hospodářství nejvýše popleněné", tvrz, dvůr a ves Řeneč s dalším příslušenstvím synu Adamovi Jaroslavovi (tamtéž). Pokud je známo, je to naposled, kdy se o tvrzi v pramenech hovoří.

Následující období zmatků se nevyhnulo ani Řenčím. Po mnoha majetkových přesunech statek propadl v roce 1662 královské komoře a byl natrvalo spojen s lukavickým panstvím (tamtéž). Berní rula se k roku 1665 zmiňuje o zoufalé situaci řenešských poddaných (Berní rula Plzeňsko fol. 967). Tvrz patrně těžce poškodily válečné události a nikdy už se znovu nestala residencí. Znalosti o dalším vývoji objektu by mohl zpřesnit podrobnější průzkum materiálů Ústřední správy schönbornského panství v Dolní Lukavici. Za současného stavu vědomostí můžeme jen konstatovat, že k zásadní přestavbě zachátralého sídla na sýpku došlo někdy mezi vypracováním návrhu úpravy na školu roku 1794 (Manipulace ÚS Schönbornů v Dolní Lukavici) a Sommerovou zmínkou o zámku přestavěním na sýpku z roku 1835 (Sommer 1835, 239).

Vypovídací hodnota řenešské tvrze je značná. Objekt prošel složitým stavebním vývojem. Renesanční fáze dokládá posun ve funkčním využití. Fortifikační určení ustupuje do pozadí, i když se tradují některé archaismy. Zdůrazněno je reprezentační pohodlné bydlení. Pouze u menšiny prostor můžeme předpokládat skladovací účel. Ostatní hospodářské funkce plnil přilehlý dvůr. Tvrz v Řenčích ve své renesanční podobě ilustruje cestu, kterou se srovnatelná sídla ubírala ke kvalitativně novému objektu - zámku.

LITERATURA

Berní rula Plzeňsko fol 967 Panství Řeňče, fotokopie v Městském archivu v Plzni.

Hostaš k., Vaněk Fr.: Soubor památek historických a uměleckých v politickém okrese přeštickém, Praha 1907.

Profous A.: Místní jména v Čechách III, Praha 1951.

Sedláček A.: Hrady, zámky a tvrze království českého, Praha 1893.

Schaller J.: Topografie des Königreichs Böhmen XII, Prag und Wien 1789.

Sommer G. J.: Das Königreich Böhmen, Klattauer Kreis, Prag 1835.

Manipulace ÚS Schönbornů v Dolní Lukavici kart. 164, 823 text, 829 plán, uloženo ve Státním oblastním archivu Plzeň, pobočka Klatovy.

SKALSKO

o. Praha - západ

T. Tomíček, J. Úlovec

Asi 3 kilometry východojihovýchodně od Jílového, v k.ú. Pohoří leží obec Skalsko. Těsně pod ní, jihozápadním směrem při cestě vedoucí na Borek a značené zelenou turistickou značkou, leží rybník zvaný Trdláč, v němž jsou na ostrůvku dobře patrné pozůstatky tvrze.

Ostrůvek byl zřejmě vytvořen v rybníku umělým oddělením výběžku pevné země do rybníka příkopem, dodnes velmi dobře patrným a zčásti ještě zavodněným. Vlastní

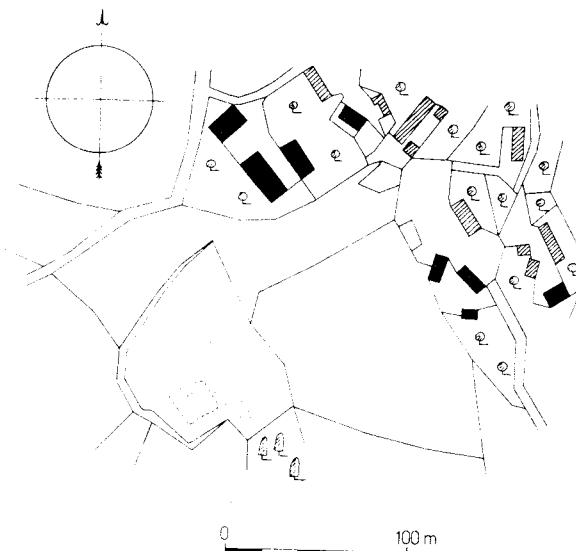

Obr. 1: Skalsko - Tvrz, situace na indikační skice z roku 1841. Tvrziště vyznačeno autory.

ostrůvek má téměř pravidelný tvar až na západní část, která byla zničena při demolicí tvrze. Původně mohl mít obdélníkovou podobu o rozměrech cca 25 x 30 metrů. Na něm se zachovaly zbytky tří budov. Největší - severovýchodní o rozměrech cca 9 x 17,5 m, z níž je patrná část obvodového zdiva a příčka - byla pravděpodobně hlavní obytnou budovou - palácem o dvou prostorách. Vedle ní stávala další budova o čtvercovém půdorysu o hraně 8 metrů dlouhé s vnitřním prostorem asi 3 x 3 metry, zachovaná pouze v náznacích zdiva, která byla věží. Společně s palácem přiléhá k vnitřní lici obvodové hradby. Po její levé straně jsou patrné pozůstatky třetí a nejhůře zachované stavby, budovy o šířce cca 6,5 metru, jejíž délku za současného stavu není možné spolehlivě určit. Na rozdíl od paláce a věže je tato stavba do hradby vestavěna a částečně z ní vyčnívá do příkopu. Ostatní plocha tvrziště je dnes volná, porostlá travou a keři, takže není možné spolehlivě říci, jestli zde stávaly nějaké další (např. dřevěné) budovy. Celou tvrz původně obklopovala hradební zeď, dnes patrná pouze při východní straně nad příkopem. Vstup do tvrze zřejmě ležel ve volné prostora mezi čelem obdélné budovy vysunuté do příkopu a věží, ale nic se z něj již nezachovalo. Opevnění tvrze dotvářel vodní příkop a plocha rybníka.

Historie tvrze je - na rozdíl od zachovaných pozůstatků - velice chudá a nemnoho říkající. K roku 1318 se připomíná Domka, vdova po Rynartovi z Kovářova, která tehdy zapsala své zboží v Kostelci s podacím kostelním a ve Skalsku svým příbuzným z Ústupenic (J. Emler, 1870, 25, č. 83). Otázkou ovšem je, jestli se tato zpráva váže k našemu Skalsku. Soudil tak A. Sedláček (1926, 217), ale např. A. Profous a J. Svoboda (1957, 70) ji spojili s dnes již neexistující vsí v okolí Kostelce nad Vltavou u Milevska.

V roce 1408 byl na zboží ve Skalsku převeden plat kostela P. Marie před Týnem (Borový, 1883, 450) a roku 1412 "vila Skalsko" patřila pražskému měšťanovi Václavu Litoměřickému. Další zprávy na dlouhou dobu mizí a až v roce 1544 nechává Zdeněk Mladota ze Solopysk, poručník dětí po bratřech Janovi a Adamovi Mladotech ze Solopysk, zapsat v jejich prospěch do desk zemských mj. "...w Skalsstie wesniczy..." která patřila k jejich zboží Libeř (SÚA - DZV 250 D 17-17). Od tohoto roku je Skalsko po celé 16. století připomínáno častěji, ale vždy jako součást některého většího zboží (libeřského apod.). K roku 1571 je sice znám Václav Ústský ze Skalska měřič zemský (SÚA-DZV 55 E 27), který byl již dříve povýšen, ale tehdy celá ves patřila Janovi

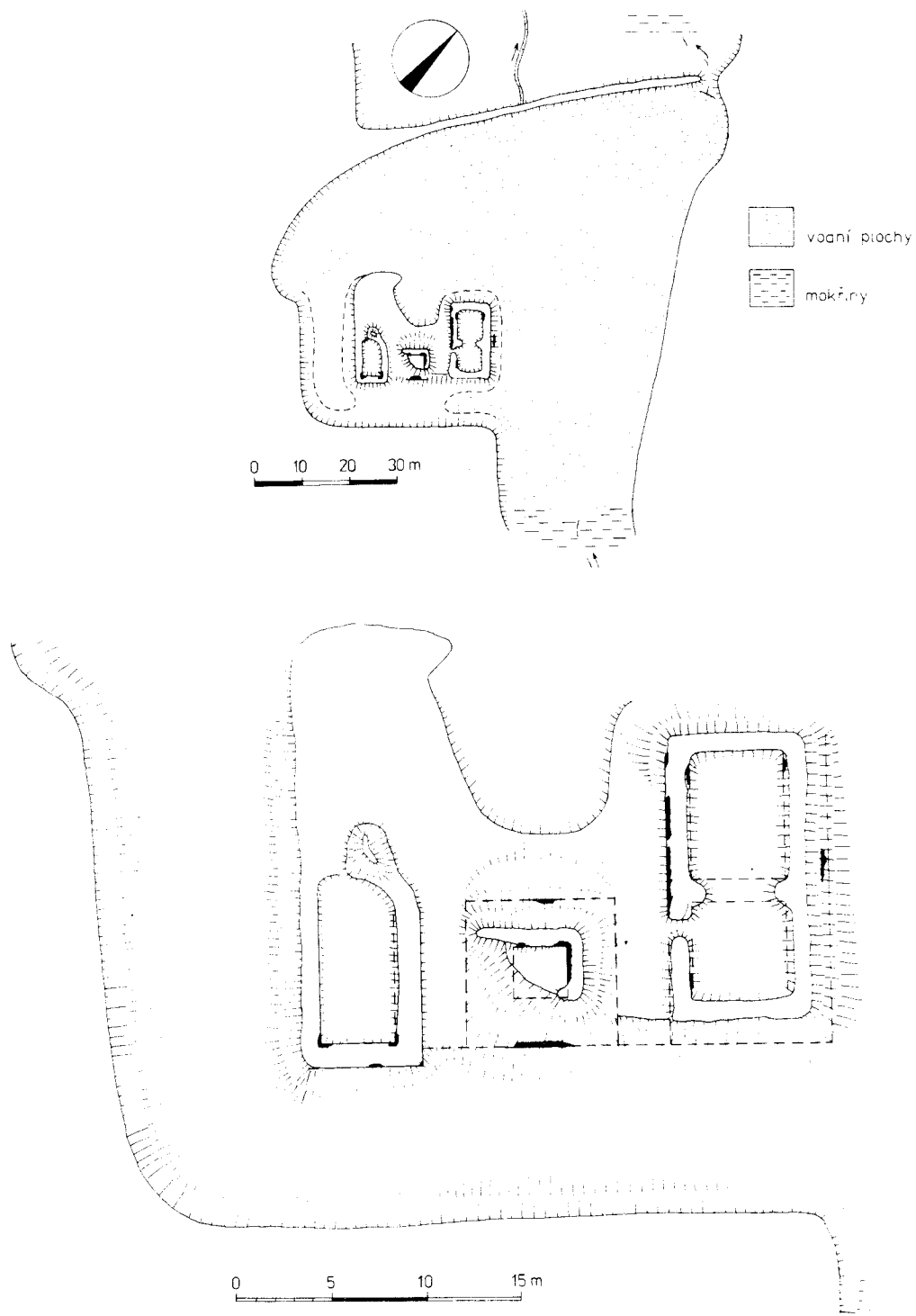

Obr. 2: Skalsko - Tvrz, celková situace a půdorys tvrziště (zaměření autorů a M. Ebel, stav únor 1985).

ze Šternberka a na Konopišti, který roku 1574 prodal Jiříkovi Slepotického ze Sulic mj. "...wes Skalsko czelau" (SUA - DZV 18 B 26). Je tedy pravděpodobné, že Václavův predikát sice s naší tvrzí mohl mít souvislost, ale ves mu již nepatřila. Snad byl potomkem dřívějších majitelů, o nichž nemáme žádné zprávy. Predikát "ze Skalska" je však příliš častý na to, abychom mohli takto uvažovat.

Z uvedených historie je dobře patrné, že tvrz ve Skalsku není výslovně uváděna ani v jednom případě. V roce 1544 zřejmě již neexistovala, protože se uvádí pouze ves. Tvrz "Skalsstie" dokonce navozuje takovou možnou situaci, že část vsi tehdy byla pustá. Jelikož tvrz není uváděna vůbec (tedy ani jako tvrziště), je možné, že zanikla již dost dříve před tímto rokem. Pro dobu jejího vzniku však nemáme žádnou historickou oporu, s největší pravděpodobností ji můžeme datovat do průběhu celého 14. století (doba před rokem 1300 vzhladem k podobě tvrze pravděpodobně nepřípadá v úvahu). Protože z tvrziště dosud neznáme žádné archeologické nálezy, ani zde nenalezneme pomůcku pro objasnění jejího vzniku. Prozatím tedy budeme předpokládat, že tvrz ve Skalsku vznikla v průběhu 14. století a ještě během století 15., snad v jeho závěru, zanikla. Její zbytky byly zřejmě použity na stavbu některých budov v obci, takže z ní zbyly pouze nezřetelné pozůstatky základového zdiva. Pro svoji polohu na ostrůvku v rybníce však patří mezi velice zajímavé a přitažlivé, ale bohužel také málo známé lokality středních Čech.

LITERATURA

Borcový K., 1883: Libri erectionum, sv. V, str. 450, Praha

Barták J., 1938: Okres Jílovský politický, soudní i berní samostatný, str. 46-48, Praha

Čihák L., 1898: Paměti král. horního města Jílového a jeho zlatých dolů, str. 39, 88-89, Praha

Čihák V., 1848: Paměti královského horního města Jílového a jeho zlatých dolů, str. 132, 188 - 191, Praha

Emler J., 1870: Reliquie tabularum terrae regni Bohemiae anno 1541 igne consumptarum, I, str. 25, č. 83, Praha

Hejna A., 1961: České tvrze, str. 176, Praha

Kašiška Fr., 1984: Tvrze středních Čech, str. 70, Praha

Podlaha A., 1916: Der politische Bezirk Weinberg, str. 152, Praha

Profous Ant. - Svoboda J., 1957: Místní jména v Čechách, sv. IV, str. 70, Praha

Sedláček A., 1926: Hrady, zámky a tvrze král. Českého, XV, str. 217, Praha

Tomek W. W., 1892: Dějepis města Prahy, str. 421, Praha

Žižka J.: Drobné feudální sídlo ve výhledném okolí historické Prahy, nepublikovaná práce pro SVČČ.

Foznámka: U údaje k roku 1412 jde u A. Profouse - J. Svobody o evidentní omyl, neboť v edici Libri erectionum vyšlo pouze šest svazků a nikoliv osm,

jak je uvedeno na str. 70 IV. svazku. Tento byl společně s dalšími připraven do tisku, ale vydán nebyl. V závěrečném soupisu literatury u týchž proto logicky chybí.

Tvrziště u Turyňské hájovny

k.ú. Pohoří o. Praha - západ

T. Tomíček, J. Úlovec

Město Jílové je dodnes známo těžbou zlata, po níž v jeho širokém okolí zůstaly výrazné stopy. Již v první polovině 14. století patřilo ke komornímu majetku a za Karla IV. v něm byla zřízena mincovna, což ještě zvýšilo jeho význam v rámci tehdejších Čech. Není proto divu, že se ve městě zakupovali bohatí pražští měšťané a v okolí vznikla celá řada menších sídel, mezi nimiž můžeme jmenovat např. Hrádek (dnes Včelní), Chotouň, Skalsko, Libeň, Libeň atd. Mezi ně se zřejmě řadí také bezejmenná a málo známá lokalita, ležící nedaleko od hájovny Turyň, asi 1 kilometr východně od Borku, ležícího u nádraží Jílové.

Od hájovny stoupá cesta, značená modrou turistickou značkou, úzkým údolím východním směrem na Panskou skálu. Údolím protéká malý potok, který na své cestě přibírá

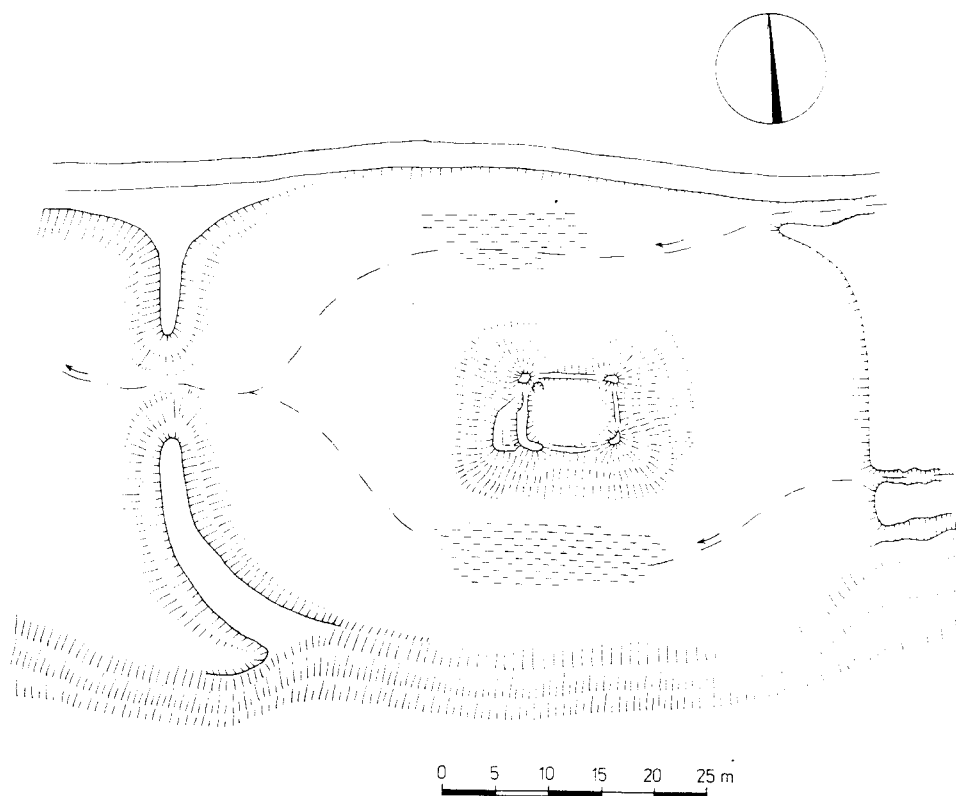

Obr. 1: Půdorys tvrziště u Turyňské hájovny (zaměřili autoři a M. Ebel, stav únor 1985).

několik přítoků. Asi 150 metrů od hájovny a 100 metrů nad koncem údolí je uměle rozšířen sypanou hrází, dlouhou cca 45 metrů, v malý mělký rybníček či nádrž. Uprostřed, na malé ploché vyvýšenině, tyčící se asi 3 - 4 metry nad dno, stávala pravděpodobně tvrz. Sestávala pouze z jedné stavby, jejíž část základového zdiva je pod zemí dosud zachována a na povrchu se projevuje ve formě valových útvarů. Tato stavba zaujímala téměř celý vrcholek pahorku až na jednu jeho část, kde byl úzký parkán, související nejpravděpodobněji se vstupem do objektu. Jeho nároží - velký tesaný kvádr - bylo nedávno při neodborném výzkumu odhaleno.

Z výše uvedeného popisu je patrné, že celá lokalita sestávala z jedné budovy neznámé podoby a výšky, jejíž opevnění tvořil rybníček, vytvořený uměle pomocí hráze na toku potoka. O její historii však nevíme vůbec nic. August Sedláček (1926, 56) tuto lokalitu neuvádí. Jím popisované zbytky tvrze, zvané "Na sklepích, Na pláních" nebo "Na Zemanu", ležely údajně někde při cestě mezi Kostelcem u Křížků a Kamenným Přívozem, mezi Kněží horou a Radočem (kde je dnes stejnojmenná opuštěná hájovna). Někteří badatelé se pokoušeli tuto lokalitu ztotožnit s lokalitou u Turyňské hájovny, ale z popisu je zřejmé, že tento objekt musel ležet jinde.

Další badatelé se snažili do míst u Turyňské hájovny lokalizovat dvůr Fumberk, zakoupený někdy okolo roku 1591 známým alchymistou E. Kelleyem společně s některými domy v Jílovém poté, co již roku 1590 koupil v okolí města od Viléma z Rožmberka vsi Libeň, Novou Libeň ad. (SÚA - DZV 25 G 13-14). Dvůr Fumberk mohl převzít pojmenování tehdy již zaniklé tvrze, což je docela možné, avšak podle jiných stával přímo ve městě jako op. 53 nad náměstím (Čihák, 1948, 155).

Lokalita není bohužel zachycena ani na Josefském vojenském mapování či na katastrálních mapách. Větší pozornost však budeme muset věnovat dnešní hájovně Turyň, ležící nedaleko od lokality. Na Josefském vojenském mapování z roku 1781 (SÚA, sekce č. 142) je v jejích místech totiž vyznačen dvůr, který tu tehdy stával. S ním pravděpodobně souvisely dva velké rybníky, ležící v dalším bočním údolí severně od dvora. Na indikační skice z roku 1841 již vyznačen není (SÚA - IS Křm 296, inv. č. 4 737), jeho místo zaujímá několik staveb - předchůdců dnešní hájovny, ale jsou zde dobře patrné oba dva rybníky. Celé široké okolí nese - na rozdíl od současného pojmenování poleší Hornopčárský les - název Turyň, V Turyni. Je tedy možné, že tento dvůr mohl nést také jméno starší, již dávno zaniklé lokality, po níž bylo pojmenováno též okolní území Turyň. Bylo by však snad také možné tuto lokalitu dvora ztotožnit s dvorem, zvaným Fumberk, o jehož lokalizaci - jak již bylo výše řečeno - se také vedou spory.

Samo jméno Turyň je zřejmě starého původu, ale jeho filologický rozbor dosud proveden nebyl. Za zmínku však rozhodně stojí ta skutečnost, že již v Tereziánském katastru z 50. let 18. století patřily ke statku Dolní Břežany mj. pole a louky Turyň, blížeji zde nelokalizované. Protože však jsou uvedeny společně s vesnicemi Oleška, Cbora a s Chotouňským dvorem, jedná se o tutéž oblast, kde se Turyň nachází. (Tereziánský katastr český, 1970, str. 247).

Jméno Turyň je tedy v této oblasti prokazatelně používáno minimálně 200 let. Ono samo je však jinde používáno velice málo; je znám kovář v Turyni (dnes m. č. o. Dolní Bezděkov, okr. Chrudim, Tereziánský katastr český, 1970, str. 202), ale jinak jej neuvádí ani A. Profous.

Je tedy zřejmé, že každý další pokus o vyložení historie lokality za současného stavu vědomostí by byl pouhým dalším dohadem bez jakýchkoliv faktických podkladů. Proto je se závěry nutno počkat na eventuální archeologický výzkum.

LITERATURA

Čihák Leopold, 1898: Paměti král. horního města Jílového a jeho zlatých dolů, str.

Čihák Václav, 1948: Dějiny královského horního města Jílového a jeho zlatých dolů, str. 155, Praha

Ludvík Marcel, 1980: Dolní Posázaví, str. 37, Praha

Sedláček August, 1926: Hrady, zámky a tvrze král. Českého, str. 56, Praha

Tereziánský katastr český, sv. III - dominikál, Praha 1970.

HRADIŠTĚ

o. Plzeň - jih

V. Švábek

Jižně od Kasejovic v členitém kopcovitém terénu se rozkládá ves Hradiště. Na severním okraji obce, na plochem temeni mírného návrší dominuje bývalý panský dvůr, který je dnes součástí rozsáhlejšího zemědělského závodu. Jižní křídlo jádra dvora tvoří panské sídlo - renesanční tvrz (obr. 1).

Objekt se navzdory těžkým rušivým zásahům dochoval v dobré hmotové i dispoziční celistvosti. Jádrem objektu lze označit jako palác obdélníkového půdorysu o stranách 9 x 29,5 metru a síle stěn a příček asi 1 metr. Přízemí paláce bylo příčně dělené na tři části. K východní části paláce přiléhají na severu a východě přístavky. Severní přístavek je dělený příčkou. Obdobně je řešena dispozice patra objektu. Pod východní částí paláce a pod částí severního přístavku se nachází sklep. Stavení je zastřešené valbovou střechou.

Zachované sklepy pod objektem nejsou kromě vstupní části postižené stavebními úpravami (obr. 2). Tvoří je dvě nevelké prostory zaklenuté zploštělou nízko nasazenou segmentovou klenbou. Jižní prostory je odvětrána nevelkým otvorem na konci hluboké niky prostupující jižní obvodovou zdí. Nad průchodem spojujícím sklepní místnosti proniká valenou klenbou jižní části sklepa pětiboká luneta. K dochované části sklepa přiléhala z jihu dnes zaniklá třetí prostory přístupná chodbičkou klenutou údajně cihlovou klenbou. O poloze vstupu do zaniklé části sklepa informuje poškozená pětiboká luneta v jihozápadní části jižní sklepní místnosti.

V přízemí objektu byla ve 3. čtvrtině 20 století zřízena závodní kuchyně s jídelnou a sociálním příslušenstvím (obr. 3). V rámci výstavby stravovacího zařízení byl objekt radikálně upravován. Byla zasažena dispozice objektu, upraveny okenní a dveřní otvory. Západní a střední část paláce byla nově zastropena. Úpravou byla nejméně dotčena východní část paláce a především severní část severního přístavku, zaklenutá českou plackou. Klenba je nasazena 80 cm nad současnou podlahou a vrcholí ve výšce 310 cm.

Patro stavení, dochované bez výraznějších stavebních úprav, je využíváno jako sklad (obr. 4). Novodobým vchodem v západním štítu objektu je přístupná západní a střední část paláce. Starší, nikoli však původní vchod existoval v severovýchodním rohu západní místnosti. Obě prostory v patře paláce byly propojeny dveřním otvorem zaklenutým segmentovým záklenkem, který byl umístěn ve středu dělicí příčky. Dnes je zazděný dveřní otvor výrazně zapuštěný pod úroveň současné podlahy. Komunikaci umožňuje novodobý průchod při jižní stěně paláce. Západní místnost bývala osvětlena osmi okny. Sedm oken se nacházelo v širokých nikách, zaklenutých segmentovými záklen-

ky, v jižní a západní stěně místnosti. Bývalá okna jsou většinou zazděná, jen v některých je ponechána úzká větrací škvíra. Otvor je v takovém případě přeložen dřevěným překladem, který je nesporně částí okenního rámu z doby aktivního života objektu (obr. 5). Čelo trámu je profilované a zdobené srpkovitými zářezy. Některé prvky jsou na koncích sešikmené pod úhlem 45° a dávají tušit pokračování rámu v kolmém směru. Na čelní hraně rámu existuje ve většině případů drážka pro zapadnutí okenních křídel a v ose, v místě lokálního sešikmení drážky otvor pro zapadnutí kovového prutu ovládaného zavíracím mechanismem(?). Do dvora směřovalo okénko situované v severovýchodním rohu místnosti. Ve středu dlouhé nečleněné části severní stěny místnosti existují dva silně porušené malované znaky majitelů panství (obr. 6). Na renesančních - polských štítech byl posazen klenot - kolčí přilba s rozevlátými přikryvadly. Každý znak rámoval do oválu uzavřený rostlinný stvol s drobnými lístky a kvítky ve vrcholku. Boční vrcholy oválů se navzájem dotýkaly. Pod erby existovaly nápisové pásy

Obr. 1: Hradiště
Katastrální plán obce z roku 1837
Náčrt podle IS SÚA, Prácheňsko 216

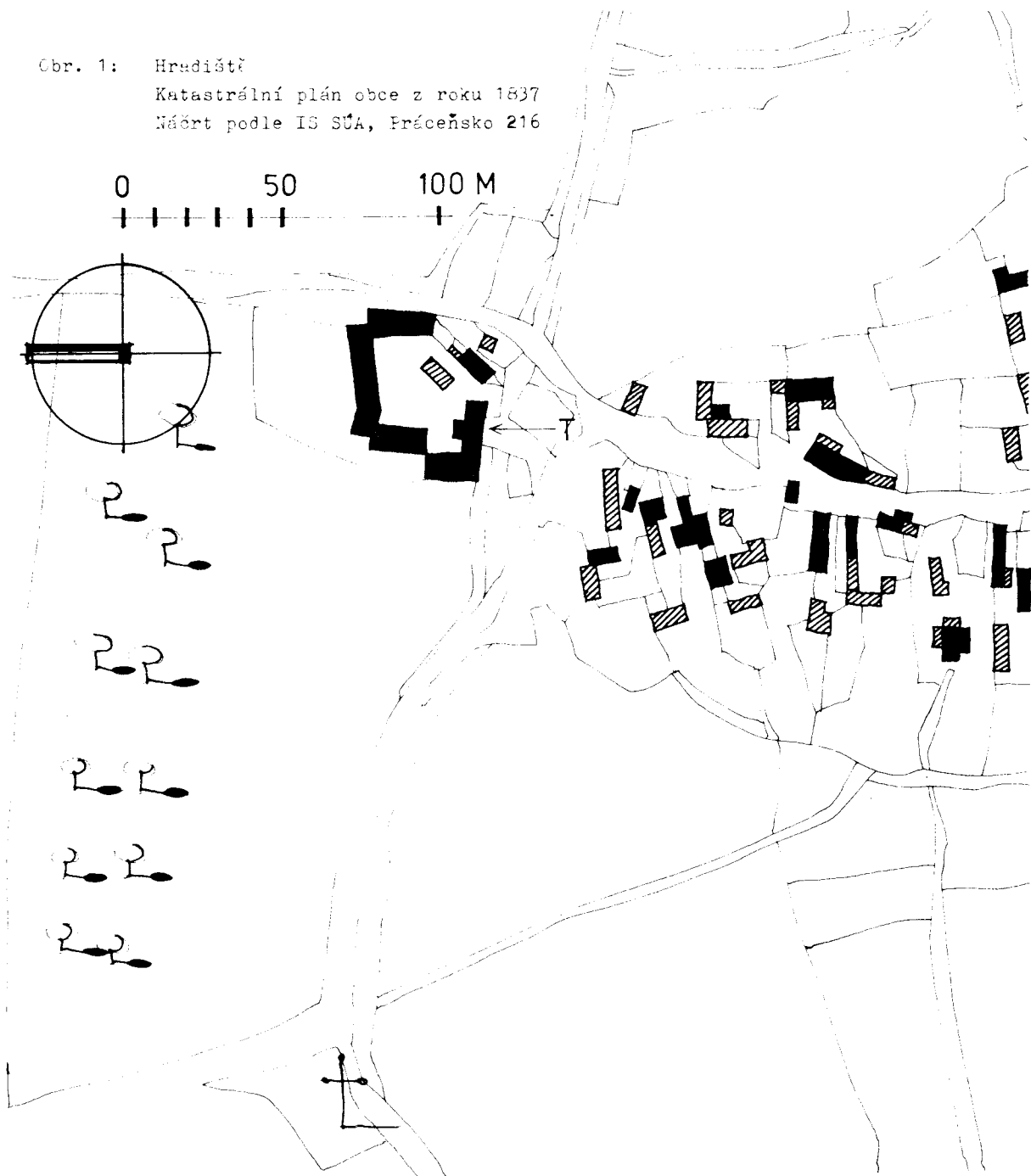

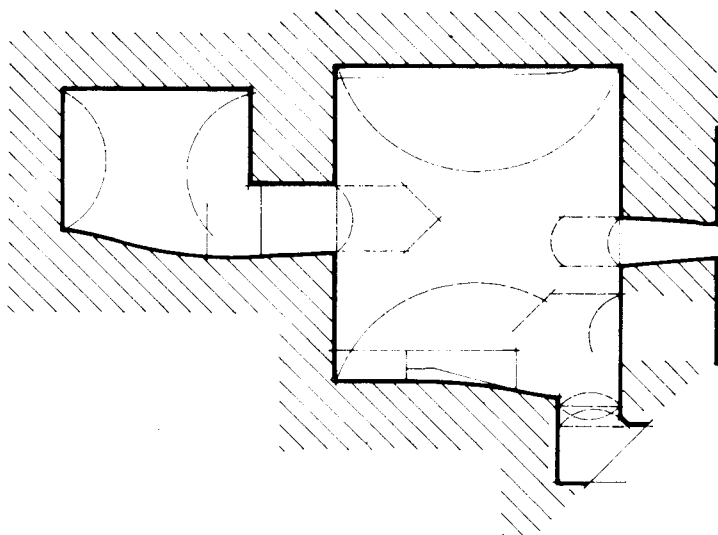

Obr. 2: Hradiště - tvrz
Sklep

ve zdánlivě plastických rámech. Celou kompozicí o rozměru přibližně 172 a 125 cm doplňovaly rostlinné rozviliny a omezovala tenká černá linka. Pravý znak, dnes zcela zničený, náležel údajně Janovi Chanovskému (v roce 1920 bylo možné číst ... Chanovský z Dlouhé Vsi a na Hradišti (Hille, 1920, -), levý jeho manželce Anně Chanovské rozené z Domaslavi a na Hradišti (ANNA CHANOWSKA Z DOMASLAWIE A NA HRADISSTI). Ve spodní části levého děleného štítu snad existovala tři šikmá břevna, v horní blíže neurčitelný vegetabilní motiv. Použití malby jako datovací pomůcky naráží na určité problémy. Anna Chanovská není známými historickými prameny doložena a Janové existovali na Hradišti dva - Jan nejstarší (připomínaný v letech 1604 - 1632 (+) a Jan Albrecht (vnuk Jana nejstaršího, připomínaný 1644 - 1654 ev. 1655 (+) (liter. dále v textu). Manželkou Jana nejstaršího byla Keteřina Valovská z Usuší (s Janem počali 15 dětí) (Klř, 1897, 48). Manželka Jana Albrechta není známa. Dva sousední znaky patřily tedy s velkou pravděpodobností manželské dvojici Jan Albrecht a Anna Chanovští na Hradišti. Vznik znaků lze datovat do poloviny 17. století.

Střední místnost bývala osvětlena třemi okny v nikách lichoběžníkového půdorysu zaklenutých segmentovým záklenkem. Hrany okenních nik jsou zdobené oblými výžlabky provedenými ve štku (obr. 7). Obdobné zdobení renezančních interiérů bylo sledované na Řenečské tvrzi. V jihozápadním rohu místnosti existuje úzký otvor šikmo prolomený obvodovou zdí, zaklenutý segmentovým záklenkem. Hrany ústí otvoru jsou zdobené jako hrany sousedních okenních nik. Vyústění otvoru je zazděné. Otvor pravděpodobně souvisel s dvojicí odříznutých dřevěných konzol a zbytkem dřevěného rámu, který byl patrný na jižním průčelí objektu po odstranění staré omítky při úpravě stavení roku 1980. Popisovaný objekt je pozůstatkem prevetu situovaného tak, aby neblokoval cenný úsek stěny, který mohly výhodněji využít okenní otvory. Totéž situace, prevet vysazený za dělicí příčkou existuje v jihozápadním rohu východní místnosti v patře jádra objektu.

Podlaha, v západní a střední místnosti novodobá, je výrazně zvýšená proti úrovni původní podlahy. Západní a střední část paláce je zastropena trémovým stropem.

Do východní části patra objektu se vstupuje od západu ze dvora po novodobých

schodech upraveným dveřním otvorem. Vstup ústí do jižní části severního přístavku oddělené od části severní dřevěnou příčkou. V západní stěně jižní části severního přístavku existuje zazděný okenní otvor a ve stěně jižní vstup do východní části paláce. Místností prostupuje volně stojící komín. V severní části přístavku je vzhledem k existenci klenby v nižším podlaží zvýšena úroveň podlahy asi o 1 metr. Místnost osvětluje jediný okenní otvor. Nika okenního otvoru je částečně zapuštěná pod úroveň současné podlahy.

Východní část paláce tvoří jediná místnost rozdělená novodobými dřevěnými příčkami na tři části. V jižní stěně místnosti existovala dvě okna v segmentem zaklenu-
tých nikách a v jihozápadním rohu zazděný převet v šikmí ubíhající chodbičce. Další okenní otvor existuje ve stěně východní. V jeho sousedství se nachází vstup do půdního prostoru nad východním přístavkem. Půdní prostor pultové střechy je omezený novodobými cihlovými štíty a přepažený novodobou příčkou. Z půdního prostoru lze sledovat část původní fasády severního přístavku pokrytou sgrafity - světlými obdélníky rámovanými tmavými pásy na světlém podkladu (obr. 8). Totožná sgrafita se v rekonstruované podobě vyskytují na hradě Landštejně a na Vladislavském sále. Obdobné jednoduché sgrafitové vzory se běžně používaly na sklonku 16. století.

Popisovaná východní část objektu je zastropena trémovým stropem. Otvory v porušené prkenné podlaže lze sledovat bílené masivní trámy s okosenou hranou. Podlahovcovou konstrukci doplnil systém novějších trámů nesoucí strop přízemí objektu.

Půdní prostor strmé valbové střechy je přístupný po dřevěném schodišti ze severovýchodního rohu západní místnosti jádra objektu. Západní část archaicky působícího krovu je nově upravována. Výrazná mezera mezi dvěma krovovými vazbami krovu severního přístavku svědčí o tradiční přítomnosti komínového tělesa v centru této části stavby (obr. 9).

Počátky vsi pravděpodobně souvisely úžeji či volněji s objektem pravěkého či slovanského hradiště jak nepřímo vyplývá z formulace názvu místa obsaženého v nejstarších historických zprávách. Roku 1227 je zmiňována ves Nagradisci (Profous, 1947, 663), roku 1228 ves "na Gradišči (Sedláček, 1897, 262) náležící klášteru sv. Jiří a roku 1233 ves "Na Gradišči" jako majetek jeptišek řádu sv. Bernarda na hradě Pražském (Hille, 1920, -). V majetku kláštera setrvala ves do roku 1305 (Hille, 1920, -). Půtė bývala samostatným vladickým statkem či jeho částí. Roku 1358 je jako svědek připomínán Bušek (z Hradiště?) (Hille, 1920, -). Roku 1380 zde patrně sídlil Zdeněk z Hradiště (Sedláček, 1897, 263). Roku 1383 byla povolána odúmřt majetku - věna Břtky, vdovy po Peškovi z Oldřichovce ve vsi Hradišti. Ucházel se o něj Oldřich z Oldřichovce. Tehdy prokázal Protiva z Kasejovic s odvoláním na desky zemské že Břtka uváděný majetek nevlastnila a že on vlastní tři části vsi Hradiště, horní dvůr poplužní a půl tvrze. To vše koupil od Oldřicha z Hradiště za 160 kop gr. pražských (AČ 31/176 č. 73). S Hradištěm bývá spojován údaj z roku 1406, informující o smrti Bedřicha Tuligera na tvrzi Hradištko (Sedláček, 1897, 263). Roku 1442 je připomínán Vilém z Hradiště (Hille, 1920, -). V polovině 15. století se stala celá ves Hradiště se dvorem poplužním součástí lnářského panství (Sedláček, 1897, 263). Závislost obce Hradiště na větším správním celku dokazují údaje z let 1473 a 1542 (Profous, 1947, 663). Roku 1559 žil údajně v Kasejovicích Jan Bohuše z Hradiště (Hille, 1920, -), připomínán opět roku 1570 (Hille, 1920, -). Svědčil v Kasejovicích roku 1582 (Siblík, 1897, 23, 24). Okolo roku 1577 byla ves pravděpodobně oddělena od lnářského panství (Sedláček, 1897, 263). Jejím majitelem byl roku 1579 Zikmund Chrt ze Rtína (Sedláček 1897, 263), zmiňovaný v Kasejovicích již roku 1576 v souvislosti s koupí domu (Hille, 1920, -). Roku 1583 svědčil při prodeji domu v Kasejovicích (Siblík, 1897, 24). Na sklonku 16. století se Hradiště pravděpodobně dostalo do majetku Adama Chanovského z Dlouhé Vsi (x 1504, + 1598), majitele Rábí, který je údajně odkázal svému synovi Janovi nejstaršímu z Dlouhé Vsi (Klč., 1897, 48) seděním na Dožicích a Hradišti Vyšehradě (DZ 179 K 21). Je připomínán roku 1604 (Profous, 1947, 663) a 1609

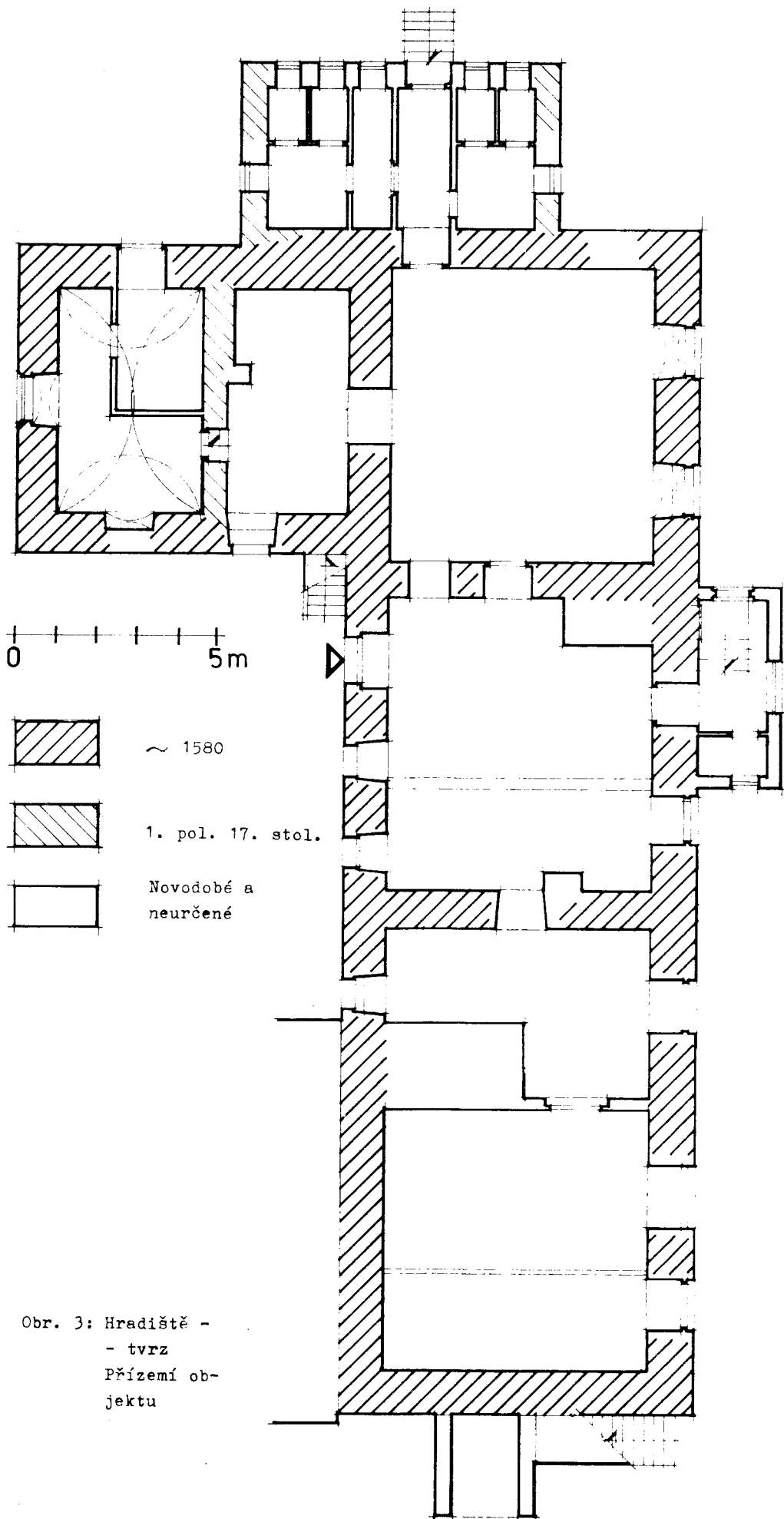

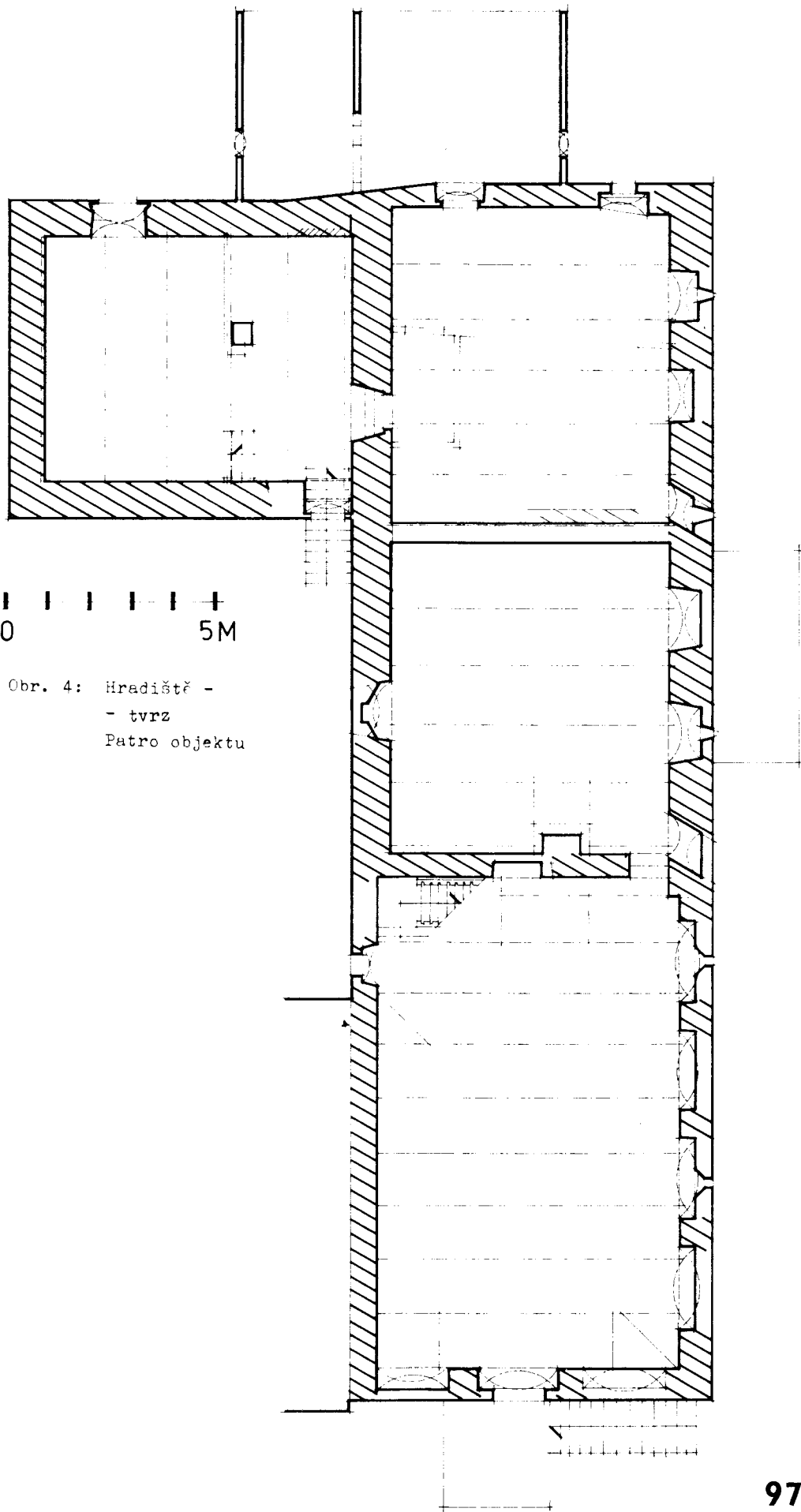

Obr. 4: Hradiště -
- tvrZ
Patro objektu

(Hille, 1920, -). Zemřel údajně roku 1632 (Hille, 1920, -). Hradiště zdědil syn Aleš (Sedláček, 1897, 263). Aleš Chanovský z Dlouhé Vsi a na Hradišti je připomínán roku 1615 (Profous, 1947, 663). Roku 1628 zdědil po strýci Kryštofovi Chanovice a Újezd (Klř., 1897, 48). Roku 1629 věnoval na Hradišti své manželce Alžbětě Ottilii (Sedláček, 1897, 263). Roku 1644 odkázal Aleš statek synovi Janovi Albrechtovi (Klř. 1897, 48). Ten se stal roku 1648 spolumajitelem jednoho dílu Rábí spolu s bratrancem Janem Karlem (Klř., 1897, 49). Díl tvořila polovina hradu Rábí a Budětice. Jan Albrecht Chanovský, spolupán na Hradišti, seděl na své části Rábí do roku 1654 (Klř. 1897 49: Hilli, 1920, -) ev. 1655, kdy bez dědice zemřel (Sedláček, 1897, 263). Statek získaly sestry - Kateřina Příkladovská, převora kláštera sv. Anny na Starém Městě Pražském a Dorota Františka Uhrová z Dlouhé Vsi. Statek byl pro dluhy komisionálně prodán roku 1659 Alešovi Vratislavovi z Mitrovic a na Lnářích (DZV 313 D 14 - D 19). Hradiště se tak stalo opět součástí lnářského panství, z následujících desetiletí pochází řada údajů hospodářského charakteru informující o stavu obytných i hospodářských objektů ve dvoře a o jejich zařízení. Roku 1659 byl v souvislosti s prodejem tvrze pořízen podrobný popis objektu a výčet inventáře (Hille, 1924, 11 - 14). Tvrz kamenná šindelem krytá k pohodlnému bytu upravená je připomínána ještě roku 1675 (Sedláček, 1897, 263).

Uvedené historické okolnosti dokládají existenci tvrze v Hradišti již v poslední čtvrtině 14. století a na počátku 15. století. Dochovaný objekt hradištské tvrze vznikl po roce 1577, kdy se stalo Hradiště centrem panství. Tvrz pravděpodobně založil Zikmund Chrt ze Rtína, připomínán v letech 1576 - 1583. Od poloviny 17. století obýval majitel hradištského panství současně svůj díl hradu Rábí. Roku 1659 ztrácí hradištská tvrz definitivně rezidenční poslání. Přesto je obyvatelná ještě roku 1675.

Z roku 1659 pochází popis tvrze, který zachycuje objekt na sklonku jeho aktivní existence. Podle názoru dobového zpravodaje byla tvrz malá, od kamene sprostě vystavěná, se skromnými pokojíky a komorami, krytá šindelem. V tvrzi existovala komora zadní, v ní lůžko sprosté, ve velké světnici rámy s kolečky prohlédacími v osmi oknech, kamna modrá, dveře bez zámku; ve druhé světnici čtyři okna a nad světnicí komora s dveřmi a dvěma zapaditými zámky; v malé komoře stoleček zelený; v zelené světnici kamna zelená, tři okna, stoleček, lože, židlička malá, váhy železné, dvěře se zapaditým zámkem a ?; v síni neb domu před sklepem truhla moučná s víkem - velká, stolice při ní malá, skop na síry veliký; v spižírně stůl, díže na chléb, jiné malá, necky na chléb, 28 ošatek, násypka na mouku, vana, putna k nošení, dvě putny vodní, čtyři stvořidla na sejry, závaží - jedno kamenné a jedno železné na čtyři libry; v spižírně zadní stoleček, čtyři prkna na sejry, slevák velký, stolička syrná, tři sudy na zelí; v (malé) světnici dolejší panské tři dobrá okna, kamna zelená, stoleček, tabulka, jiný stoleček, stůl velký čelední, čtyři židličky, dvě stolice dlouhé a jelení parohy; ve vejtupku při světnici dveře se zapaditým zámkem bez klíče, kamna zelená, dvě dobrá okna, stoleček malý, židlička a lože; pod vejtupkem kamna a dvě okna; v kuchyni, která klenutá jest, dvěře ke dvoru se zapaditým zámkem bez klíče, truhla na vaření, štok, almara na nádobí, štoudev na vodu, dva kozlíky na sekání dříví, rožeň, dva kozlíky na otáčení pečetého jídla, kotel měděný na nohách železných, strych na nádobí; sklepy v jednom zavření - tři - klenuté, v nich košťál pro semeno, okrouhlíce pro semeno a mrkev; ratejna bez oken, v ní kamna z kůrek postavená, někdy bývala komorou (Hille, 1924, 11, 12). Jiný popis z téže doby informuje: tvrz Hradiště Vyšší hrad se všemi pokoji, sklepy podzemními i svrchními komorami... (DZV 313 D 16 - 16). S ohledem na množství informací byl učiněn pokus lokalizovat popisované prostory. Jednoznačně je možné určit polohu sklepa, síně neboli domu (před sklepem), kuchyně a velké světnice. Síň byla ústředním nástupním prostorem tvrze. Do síně se vstupovalo ze dvora donedávna užívaným vstupem, dnes upraveným na okenní otvor. Ze

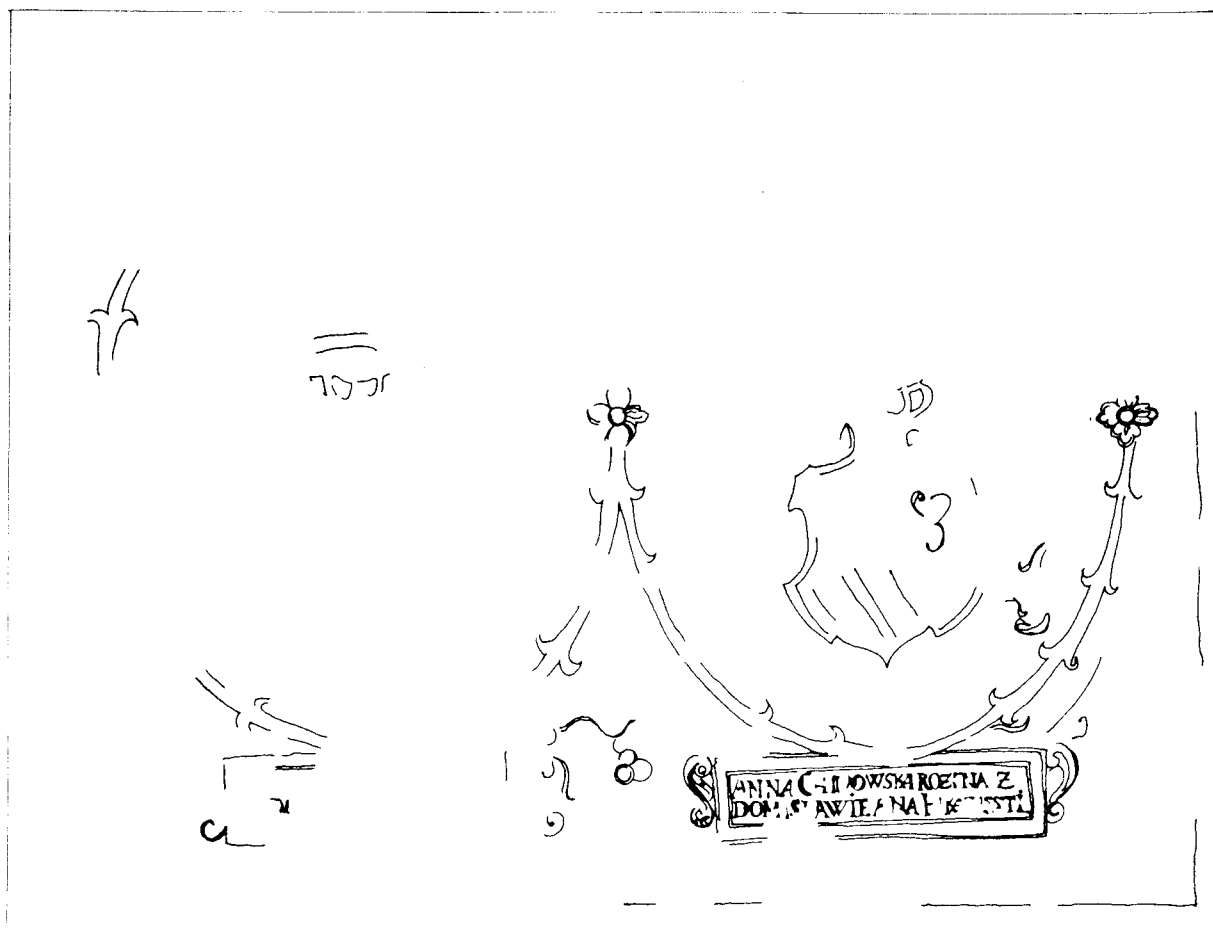

Obr. 6: Hradiště - tvrz
Malované znaky majitelů panství

0 30 CM

síně byla přístupná východní i západní část a prostřednictvím nedochovaného schodiště, jehož existenci lze předpokládat, i vyšší podlaží stavení. Současný stav objektu neumožňuje spolehlivě určit rozsah síně. Byla nesporně situovaná ve střední části přízemí paláce. Nelze však říci, zda zabírala celý uvedený prostor, či pouze jeho východní část... Střední část paláce dělila v minulosti příčka, oddávající neosvětlenou vstupní část od místnosti osvětlené třemi okny umístěnými symetricky v protilehlých obvodových stěnách. Je možné, že tento stav odpovídal dispozičnímu dělení, zachycenému v popise objektu z roku 1659. Další lokalizovatelnou místností na úrovni přízemí objektu je kuchyně. V popise je nápadně zdůrazněna skutečnost, že se jedná o klenutou místnost. Jediná klenba v objektu existuje v severní části severního přístavku. Jedná se o tzv. českou, placku značně archaických forem. Její vznik je možné klást do poloviny 17. století. Pro lokalizaci kuchyně je rovněž důležitý údaj o vstupu do dvora, potvrzující existenci kuchyně v přízemí objektu, resp. v jeho severovýchodní části. Nejasná je otázka otopného zařízení, které nesporně v kuchyni existovalo. Je možné, že částečně zasahovalo do jižní části severního přístavku. V západní stěně kuchyně existuje segmentem zaklenutý výklenek, v severní stěně segmentem zaklenutý okenní otvor a ve stěnách východní a jižní upravené vstupy. Kuchyni tedy osvětlovalo jedno nebo dvě okna. Jeden z popisovaných otvorů je původním vstupem do dvora. Přímý průchod z kuchyně do nitra objektu lze předpokládat. Jedinou proka-

zatelně lokalizovanou místností v patře objektu je tzv. velká světnice. Dobový název i zdůrazněný údaj o osmi oknech zasklených skleněnými čočkami svědčí o výsadním postavení místnosti v rámci objektu. Popisovanou místnost lze ztotožnit se západní částí patra jádra objektu, osvětlenou osmi okny a zdobenou malovanými znaky. V několika případech lze z popisu vytušit, zda byla místnost situovaná v přízemí či patře objektu. V přízemí existovala prokazatelně světnice panská dolejší a snad i tzv. druhá světnice, jak je možné usuzovat z údaje "...v druhé světnici čtyři okna a nad světnicí...". Obdobně problematicky je lokalizována místnost "pod vejstupkem". V patře pak mohla být komora "...nad (druhou?) světnicí" a onen tzv. vejstupěk. Bez možnosti lokalizace zůstává tzv. zelená světnice, zadní komora, malá komora, spížirna a spížirna zadní. Součástí objektu mohla být komora upravená posléze na ratejnu. Vzhledem k charakteru provozu by pravděpodobně existovala v přízemí objektu. Světnici panskou dolejší je možné hypoteticky lokalizovat do východní části jádra paláce mezi vstupní síň a kuchyni. Zdánlivý rozpor v počtu oken mezi popisem a současným stavem lze snad vysvětlit tak, že okno v jižní části východní stěny mohlo být zazděno. O patro výše ve shodné poloze okno existuje. V blízkosti kuchyně či síně pravděpodobně existovaly doložené spíže. Zmiňovaným vejstupkem by mohl být východní přístavek, a to za podmínky, že byl o patro vyšší. V patře, ve střední a východní části jádra objektu existovaly některé z doložených světnic, pravděpodobně světnice zelená. Komory mohly být situovány v patře severního přístavku a v západní části přízemí jádra objektu. Tato část stavení, nazývaná donedávna "sklep", se před úpravou vyznačovala nízkou světlou výškou. Okna nebyla umístěna v okenních nikách, což rovněž zpochybňuje obytnou funkci v této části objektu.

Stanovit stavební vývoj tvrze je vzhledem k současnému stavu objektu nesnadné. Stavení je z velké části nově opraveno a omítnuto. Přesto je možné ze vztahu jednotlivých částí stavby, nečetných detailů a historických souvislostí vyvodit následující závěry. Pro datování objektu má zásadní význam sklep pod východní částí paláce a pod jižní částí severního přístavku. Vznikl v jedné stavební fázi v samém úvodu výstavby hradištské tvrze. Valenou klenbu s pětibokými lunetami v jižní sklepní místnosti lze datovat do závěru 16. století. Východní stěnu severního přístavku kryjí renesanční sgrafita. Datují vznik fasády této části stavby rovněž do závěru 16. století. Sklep na počátku a sgrafita na konci výstavby hovoří shodně o době vzniku paláce i severního přístavku. Situace sklepa dovoluje navíc uvažovat o jediné stavební fázi. Severní přístavek je ale k jádru objektu přisazen na spáru. Východní průčelí přístavku i východní štít paláce sledují shodnou linii, ze které přístavek mírně vybočuje. Stavebník byl nucen retušovat ústupek zalomením východního průčelí. Tyto skutečnosti poněkud zpochybňují úvahu o jediné stavební fázi. Je však pravděpodobné, že spára sledovaná v jihovýchodním rohu jižní místnosti severního přístavku může být spárou vynucenou okolnostmi při provádění stavby. Totéž lze říci i o vzájemné poloze paláce a přístavku. Nejstarší částí hradištské tvrze zbudovanou v poslední čtvrtině 16. století v jediné stavební fázi je tedy palác a severní přístavek. Z dalších jevů lze vyvodit posloupnost výstavby objektu. Bez vodítka možnosti datace zůstává východní přístavek. Původní prostor nad přístavkem je přístupný regulárními dveřmi - v nice zaklenuté segmentovým záklenkem otevřené k východu. Pokud se nejedná o přebudovaný okenní otvor, což ze situace není patrné, jde přinejmenším o nezvyklé řešení. Obdobné půdní prostory, pro využití prakticky bezcenné, bývají přístupné méně "velkoryse" řešeným vstupem. Uvedený rozpor může být nepřímým dokladem někdejší patrovitosti přístavku. Připustíme-li uvedené řešení, můžeme hypoteticky ztotožnit východní přístavek s vejstupkem, doloženým roku 1659. Objekt tedy vznikl v době před tímto datem. Do poloviny 17. století je rovněž možné datovat dispoziční úpravu severního přístavku. Přízemí této části objektu bylo dodatečně předělené příčkou. Nově vymezená severní část byla zaklenuta českou plackou. Skutečnost, že příčka nemá pokračování v patře objektu a že podlaha nad vysoko vzepjatou klenbou koliduje s oknem v patře

Obr. 5: Hradiště - tvrz
Dřevěné okenní rámy

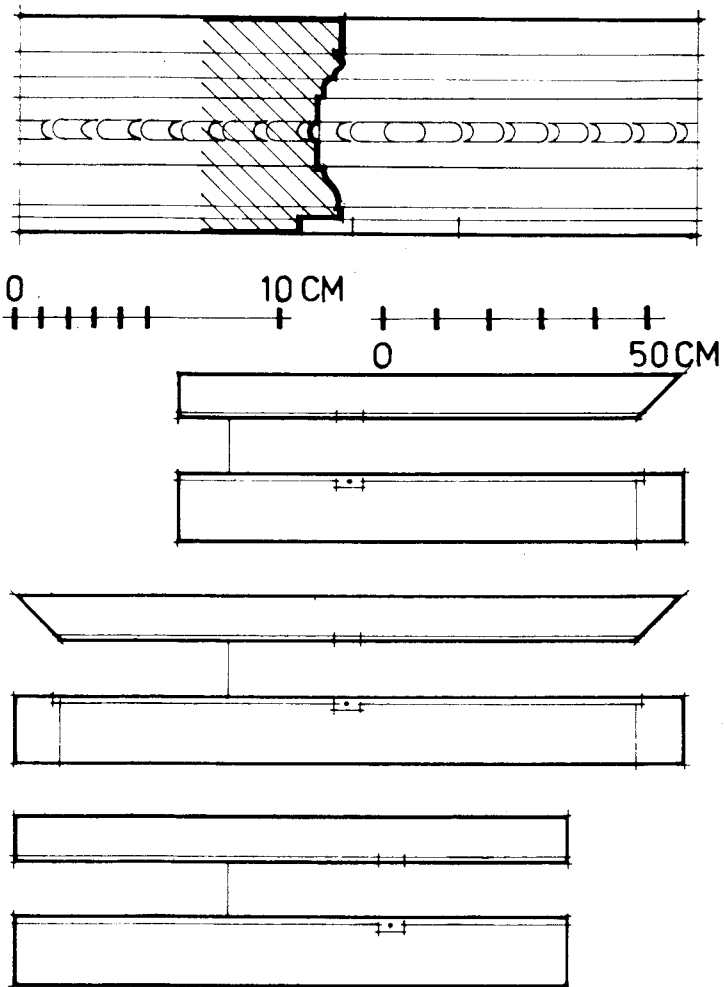

Obr. 8: Hradiště - tvrz
Sgrafita

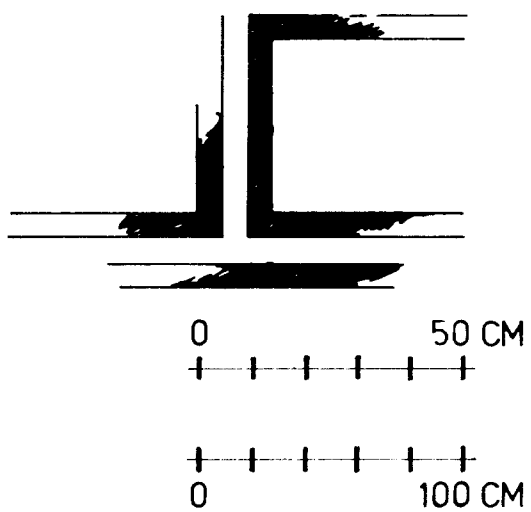

Obr. 7: Hradiště - tvrz
Zdobená hrana špalety
okenní niky

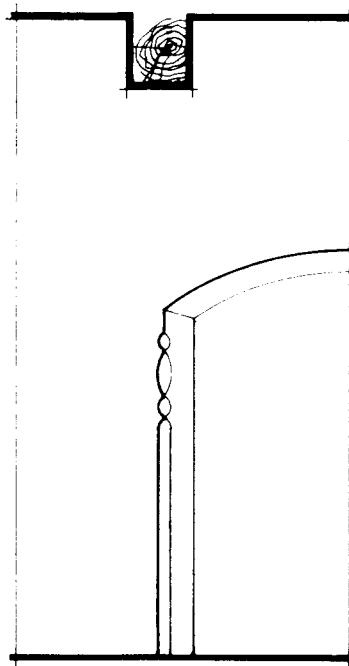

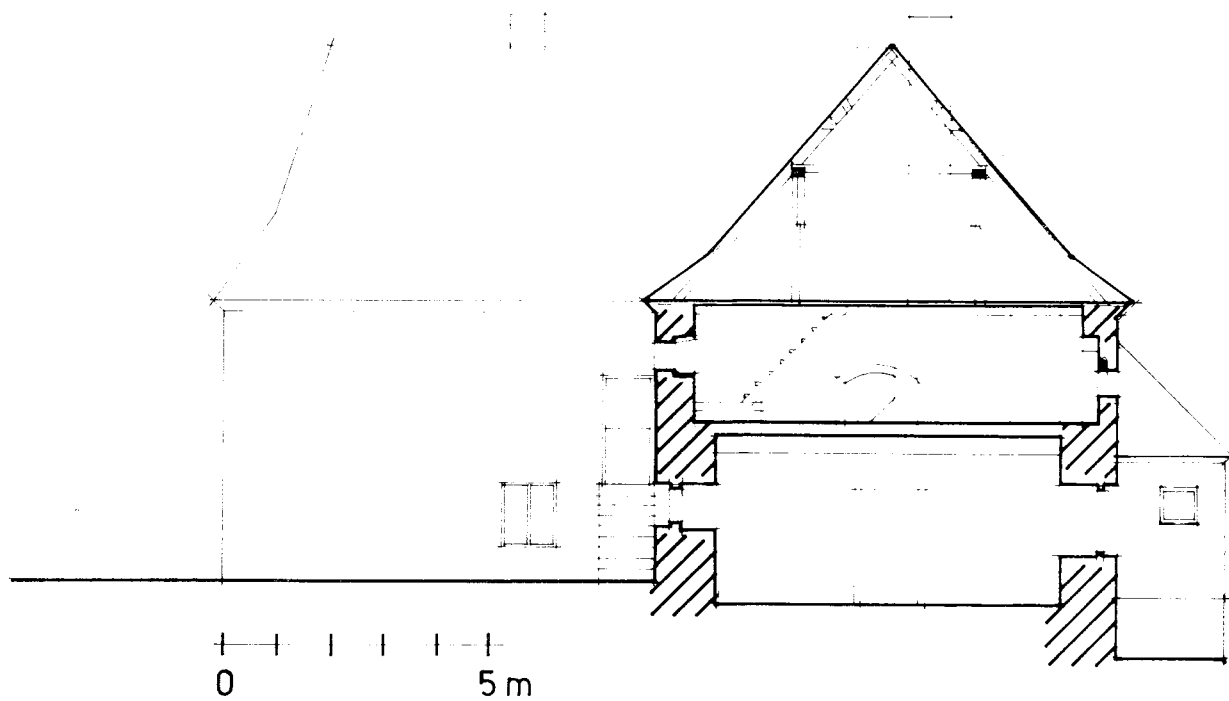
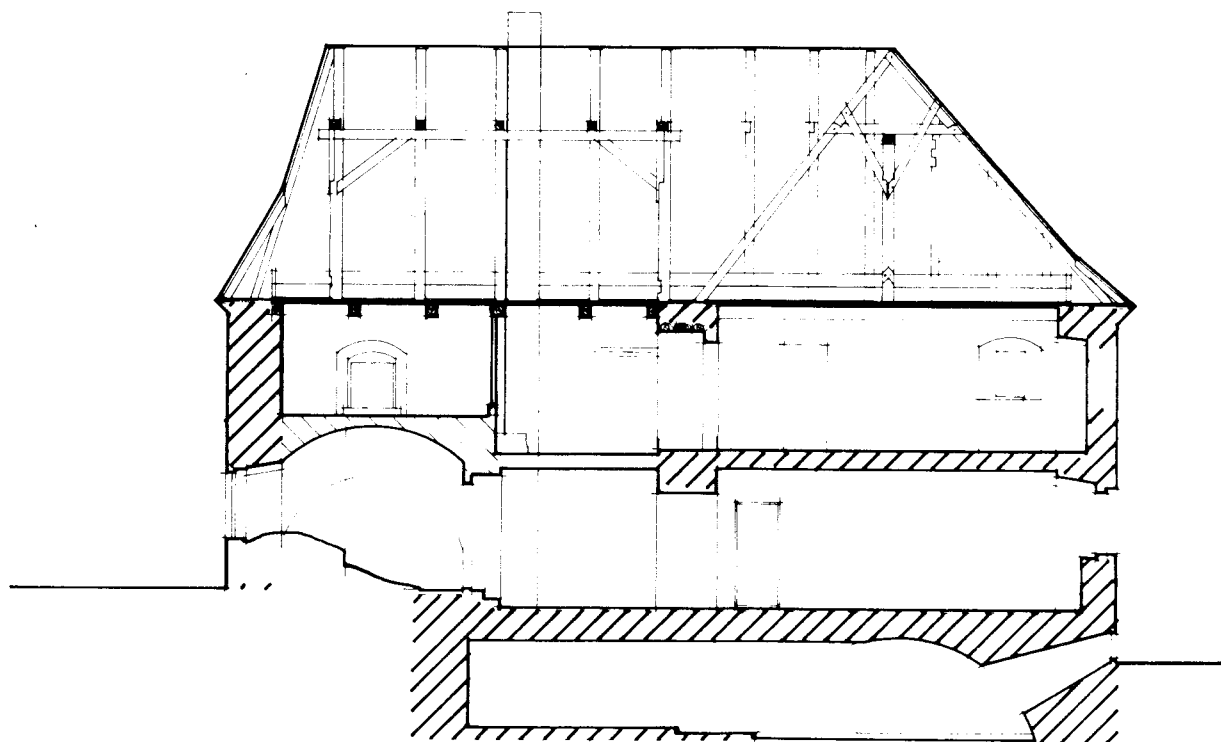

Obr. 9: Hradiště - tvrz
Řez objektem

severního přístavku je důkazem dvou časově posloupných částí výstavby. Formu klenby a dobové popisy připomínající roku 1659 existenci klenuté kuchyně, lze považovat za dostačující datovací materiál. Dílčí stavební fází je zbudování příčky oddělující střední a východní místnosti v patře paláce. Příčka nahradila starší stěnu ve které existoval dveřní otvor spojující původně obě části objektu. Koruna ubourané příčky je patrná při podlaze východní místnosti. Vývoj objektu jako panského sídla ustal v polovině 17. století, kdy ztratila tvrz rezidenční poslání. Mladší stavební zásahy již pouze vedly k narušení původní situace.

Součástí panského sídla v Hradišti býval hospodářský dvůr. Jeho předchůdcem mohl být vzhledem k charakteristické poloze "horní dvůr poplužní" připomínaný v Hradišti roku 1383. Současný objekt existoval nesporně spolu s panským sídlem v závěru 16. století. O podstatě dvora podrobněji informují zápisy z roku 1659. Dvůr poplužní ve vsi Hradišti tvořila ratejna, marštále, chlévy též (s) dobyt看em hovězím i ovčím nyní tu se nacházející, stodolami, sýpkami, stájemi, ovčínem od kamene vystavěným, s pivovarem, pánví a jiným nádobím, vinopalnou i co v svém zavření zůstává... (DZV 313 D 16 - 16). Jiný popis připomíná ... maštale - chlévy pro krávy a svině špatně opatřené, ovčín, v něm 599 kusů státi může, stodola o dvou klatech; k inventáři náležel vůz okovaný železem, tři nákolesníky, čtyři brány s dřevěnými hřeby, dvě sekery kladní, sekera, stoleček s kosou u řezačky, dvě pily k řezání dříví, brus točící, dvě ouhrabeční řídice, pět lopat, dvě kolečka plužní a j ... , v pivovare pánve měděná na šest věrtelův, dva štoky spílací, devět kádí, sedm stěžův, dva džbery, dva polosudy, jeden věderní soudek, dvě voznice pro vodu k pivováru, nálevka, čtyři soudky, lín, humno se štokem dřevěným, též hvozď s lískami ... štěpnice, chmelnice, včelník, role, luka, rybníky ... pod sladovnou louže na praní sudů; roubený haltýř ... (Hille, 1924, 13, 14). Roku 1660 byl údajně hradištský pivovár zrušen a přestavěn. V bývalém pivovare byly zřízeny nové světnice a komory. Velký komín byl odstraněn. Poslední sládky byli Mikuláš a Tomáš (1657 - 1659) (Hille, 1924, 15). Roku 1675 chovali ve dvoře 10 krav dojných, 1 krávu čelední, 10 jalovic, 20 telat, 5 sviní, kance, (?), tříleté nunvice, 17 prasat púlletých a 4 (?) prasata, drúbež ... (Hille, 1924, 14). Šafář odpovídal za žebřík na střeche, čtyři (?) vysuté, velkou pilu, malou pilu, sekeru, struhač, kosu řezací se stolicí, brus točící, lopatu železnou, motyku a hák pro oheň, šafářka za vidle hnojné, vidle do pece, džber, škopek, dvě dížky, dvě konve, kád, stůl, dvě stolice, dvě stvořidla, hrnec v kamnech, díž na chléb, kulík na máslo. V ovčíně chovali 338 bahnic, 8 beranů starých, 7 pahrlinků, 142 jehnic pahrlinků, 106 skupat pahrlinků, 45 nájemných bahnic, 13 nájemných jalovic (Hille, 1924, 15). Roku 1717 byl dvůr v dobrém stavu, spolu s ovčínem zcela z kamene vystavěný, střechy v pořádku; studna je - pro chov dobytka však nestačí. (Hille, 1920, -). Roku 1735 chovali ve dvoře 25 krav, 14 mladšího dobytka, kance, 7 sviní, krocana, 5 krůt. housera, 8 husí, kohouta, 30 slepic, v ovčíně 486 ovčího (Hille, 1920, -). Ve dvoře byl instalován malý zvon z roku 1737 (Hille, 1920, -).

Hospodářský dvůr byl tvořen rámcem hospodářských objektů, omezující nepravidelné obdélníkové prostranství (obr. 1). Severní a západní křídla dvora tvořily chlévy, východní ovčín. V západní části jižního křídla existovalo panské sídlo a ve východní pravděpodobně pivovar. Východní hranici dvora lemuje hluboká rýha, při jejímž vyústění existuje rybníček. Může se jednat o "louži pod sladovnou", v níž prali sudy. Starší severní křídlo dvora bylo ve 2. polovině 19. století zlikvidované a nahrazené odlišně situovanou formací hospodářských objektů - především stodol. Rovněž západní křídlo postihly radikální úpravy, které zcela zlikvidovaly starší ráz objektů. Stavení bezprostředně sousedící s tvrzí v jihozápadním náročí dispozice dvora zaujalo prokazatelně místo stavby ze 16. století. Důkazem je naprostá absence dveřních a okenních otvorů ve stěně tvrže, která kontaktuje s jižním štítem hospodářského objektu. Historicky hodnotnou součástí hospodářského dvora býval ovčín (obr. 10). Jeho datování je nesporné - detaily říms i fasád svědčily o úpravě stavení ve 2. polovině

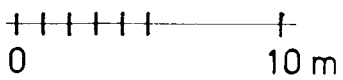
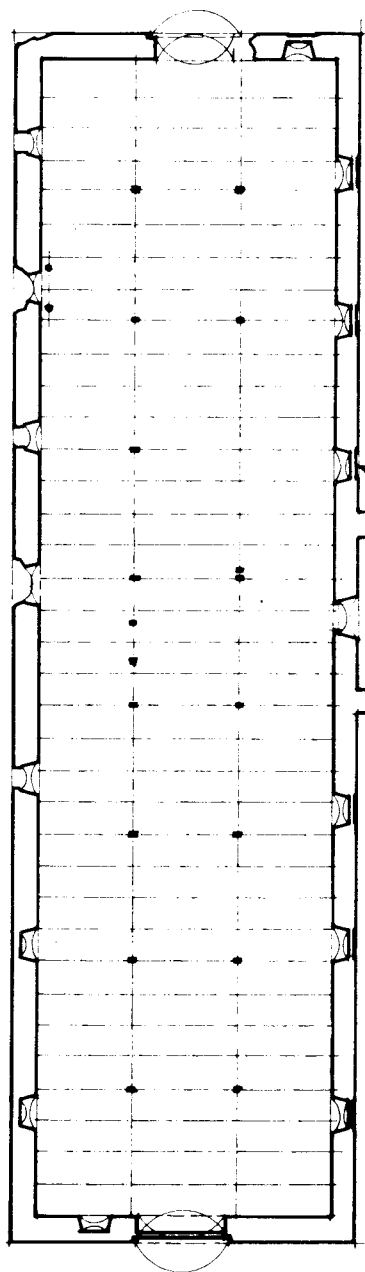
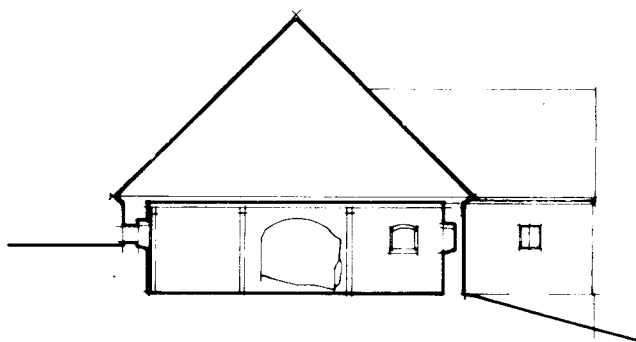

Obr. 10: Hradiště - ovčín
Řez a plán objektu

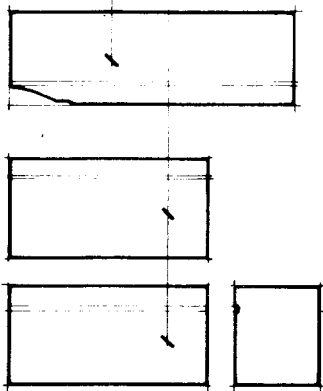

19. století v souvislosti s výstavbou severního křídla dvora. Ovčín byl obdélné stavení o stranách 46 a 13 metrů bez vnitřního členění. Zastropen býval systémem trámů a podpor nesoucích povalový strop. Krov polovalbové střechy byl v době průzkumu (11. 84) nepřístupný. V ose štítu stavení existovaly vjezdy a ve středu delších stran vchody pro pěší. Západní vchod ústil z interieru do dvora a východní do nevelkého přístavku osvětleného třemi okny v segmentem zaklenutých nikách. Přístavek - snad obydlí ovčáckého mistra byl nedílnou součástí původní stavby. Prostor ovčína osvětlovala okna pravidelně rozvržená v obvodových stěnách. Okna ve východní stěně, která tvořila současně vnější stěnu dvora, byla dodatečně zazděna. Okna v přístavku i jádru objektu byla opatřena mřížemi. Zdivo stavení bývalo kamenné, záklenka cihlová a okolí otvorů smíšené. Ve zdivu byly nalezeny druhotně zazděné části prostého renesančního ostění. Tato skutečnost usměrňuje datování stavby nejlouběji do 17. století, kdy je také ovčín pro 500 ovcí roku 1659 poprvé písemně doložen. Objekt, který se nalézal v havarijním stavu byl v březnu roku 1985 zlikvidován.

LITERATURA

- Hille, J. P., Z dějin obce Hradiště, 1920, rukopis, nestránkováno, uloženo u J. Šulce - Hradiště čp. 62
- Hille, J. P., 1924 Pamětní kniha starobylé obce Hradiště, rukopis, uloženo u J. Šulce
- Klš., 1897, Chanovský z Dlouhé Vsi, Ottův slovník naučný, XII, Praha
- Profous, A., 1947 Místní jména v Čechách, I, Praha
- Sedláček, A., 1897 Hrady, zámky a tvrze království českého, XI, Praha
- Siblík, J., 1897 Z manuálu města Kasejovic z roku 1559 - 1707, Časopis společnosti přátel starožitností českých, V., Praha.

Poznámka:

Práce J. P. Hilla postrádají kritický aparát. Přes určité snahy se nepodařilo údaje potvrdit. S ohledem na formu prací (jediný exemplář rukopisu) a závažnost i autentičnost sdělení bylo žádoucí údaje zveřejnit a použít.

Panu Jiřímu Šulcovi děkuji za zapůjčené materiály a poskytnuté informace týkající se stavební podstaty objektu.

DŽBÁNEK

k. ú. Nebílovský Borek, o. Plzeň - jih

J. Anderle, P. Rožmberský, V. Švábek

Na východním okraji katastrálního území Nebílovský Borek (okr. Plzeň-jih), u křižovatky cest Losiná - Nebílov a Chválenice - Nebílovský Borek, ve výseči vymezené cestou do Chválenic a cestou do Nebílov existují zbytky zaniklého středověkého

sídla. Jeho dominantní součástí, dobře patrnou v jinak nepřehledném lesním terénu je oválné tvrziště, které se nalézá v těžišti rozsáhlé lichoběžníkové plochy, omezené pozůstatky kamenné hradby (obr. č. 1). Celý areál je umístěn ve svahu jižně nad prameništěm otevřeným k severozápadu a tento směr přibližně sleduje také delší osa ohrazené plochy. Spádnice svahu sestupuje areálem úhlopříčně od jihovýchodního nároží, které je oproti spodní frontě ohrazené plochy převýšeno o 18 metrů. Jihovýchodní část areálu se poměrně svažuje a proto je málo způsobilá pro umístění staveb nebo hospodářskou činnost. Hlavním důvodem pro přihrazení této partie bylo pravděpodobně obranné hledisko, čemuž nasvědčuje i tvar ohrazené plochy. Zbytky ohrady se dnes většinou jeví jako valovité útvary kamenné sutě. Nejlépe se zachoval její západní úsek, situovaný na výrazné terase. Jižní strana ohrady, narušená vývraty, stoupá zpočátku volně, v poslední třetině své délky však příkřeji do stráně, omezující na této straně pramenný kotel. V místě terénního zlomu ubíhá od ohrady k jihozápadu terasovitá mez. V jihovýchodním, nejvyšším nároží se hradba v tupém úhlu láme a klesá šikmo svahem, patrná z části jako valovitý útvar, z části jako rozsáhlá kamenná suť. Průběh zdi končí výraznou kamennou kupou. Úsek ohrady, uzavírající areál ze severu, představují valovitá tělesa vystupující z mokřinatého terénu, porostlá trnčím. V některých místech je průběh linie severní ohrady nevýrazný a je naznačen jen jednotlivými balvany. Ze zaměření vyplývá poloha vjezdů v severozápadním a severovýchodním rohu areálu.

Celková délka ohrady činí přibližně 460 metrů. Předpokládáme-li minimální šířku zdi 60 centimetrů a výšku dva metry, přemístil stavitel ohrady 550 m³ materiálu o celkové hmotnosti asi 1430 tun. Jedná se o střízlivý odhad operující s nejnižšími hodnotami.

Dobře patrné tvrziště se nachází v centru areálu, mírně na severozápad od jeho středu. Plochý středový pahorek má tvar lichoběžníku se zaoblenými rohy. Vnitřní plocha tvrziště je nečleněná, bez patrných reliktních staveb. S ohledem na nevelké rozměry středového pahorku, absenci mazanice a sporadický výskyt stavebního kamene je možné rekonstruovat zástavbu tvrze jako patrový srub snad věžovitého charakteru na kamenné podezdívce (obr. 2).

Příkop, obklopující středový pahorek, je na severozápadě umocněný dochovaným valem. V severozápadní části kruhového příkopu je nadržena stojatá voda.

V rozsáhlém ohrazeném areálu se kromě tohoto tvrziště nachází ještě několik dalších objektů. Nejlépe se dochovaly pozůstatky 50 metrů dlouhého a snad 7 metrů širokého objektu, přisazeného k severní části západní obvodové zdi. Objekt byl přibližně dělený na tři části - na dvě nejméně 20 metrů dlouhá, protáhlá křídla a na střední část přibližně čtvercového půdorysu. V nádvorní stěně se dochovaly stopy vstupů do severovýchodního křídla a do střední části objektu. Podle tvaru destrukce lze snad usuzovat na patrovost střední části a podle zalomení venkovní obvodové stěny na dodatečné dostavění jihozápadního křídla. Celkově však působí stavení jednotlívým dojmem, zvláště uvážíme-li jeho osovou symetričnost.

Východně od tvrziště, na výrazných terasách, byla rozložena skupina objektů, dochovaných v podobě jam, pahorků a kamenné destrukce. Jižní zakloubený objekt protáhlého půdorysu byl pravděpodobně přístupný od východu šíjí. U paty terasy, omezující popisovancu skupinu objektů, existují zbytky malého rybníka, zahráženého na severozápadní straně valovitou hrázkou. Do rybníka ústí přepad z vodního příkopu sousední tvrze. Rybníček byl napájen z většího rybníka, ležícího vně hrázeného areálu, v centru pramenného kotle při severní obvodové zdi. Dobře se dochovala hráz s výtokem, směřujícím k ohradě. Uvnitř areálu, na spojnici obou rybníků, se nachází nevelká prohlubeň, snad zbytek haltýře. Při zániku rybníků došlo k zamokření terénu při střední

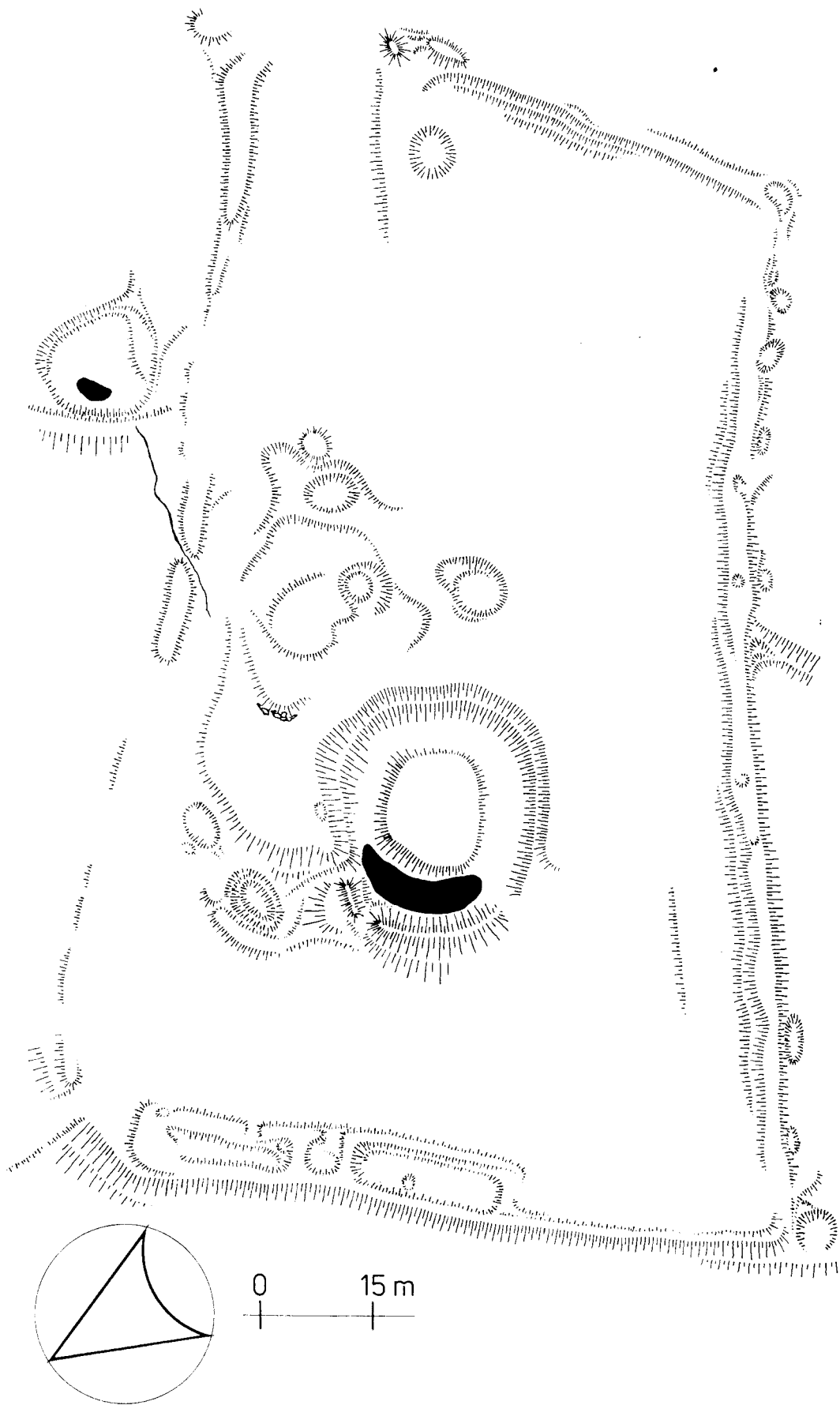

Obr. 1: DŽBÁNEK - dvůr (1985)

části severní ohradní zdi, což přispělo v tomto úseku k vyššímu stupni jejího rozpadu.

Při východním vjezdu do dvora existuje v sousedství kamenné kupy izolovaná kruhovitá prohlubeň. Relikty těchto objektů nelze blíže specifikovat. Ve zdánlivě volných částech dvora mohly existovat objekty s lehkou konstrukcí a dobytí ohrady. Dvorem esovitě procházela průjezdní komunikace.

Na pravém břehu pramenného kotle, který je dnes vzhledem k příznivějším terénním podmínkám zemědělsky využíván, se rozkládala středověká vesnice. Východně nad zaniklým větším rybníkem bylo získáno polním sběrem větší množství keramických zlomků, přeslen a kostí (povrchový průzkum jaro 1984). Soubor nálezů je datován do období od 13. století až do počátku 16. století; největší množství keramiky pochází ze 14. století (určil F. Frýda). Nálezy jsou uloženy v Západočeském muzeu v Plzni, fond HA, I, č. 22881 - 22891. Na severu a severozápadě přiléhá ke zmíněnému rybníku louka s nevýraznými terénními relikty. Rybník byl tedy na východě, severu a severozápadě obklopen vsí, na jihu sousedil s areálem výše popsaného dvora. Louka s polnostmi tvoří enklávu v jinak souvislém lesním komplexu. Tato enkláva je zbytkem plučiny, příslušné k zaniklé vesnici a dvoru.

Objekty dvora a tvrze jsou jednoduchým plínkem zakresleny v obecní kronice Nebílovského Borku a v okolních vesnicích jsou obecně považovány za zaniklou ves jménem Džbánek (za upozornění děkujeme p. Němcovi z Chválenic). V odborné literatuře se k lokalizaci zaniklé vsi Džbánek poprvé vyslovil A. Sedláček (1938, 106), který ji neurčitě umísťuje mezi Nebílovy a Chválenice. Jeho lokalizace se přiblížil v Souvise zaniklých osad také F. Kouba (1959, 66) a v Místních jménech v Čechách A. Profous (1947, 464), který ale dodává, že na rakouské vojenské mapě je v těchto místech les Farský skála neboli "Žbánek". Zkoumané relikty jsou od vrcholu Farské skály vzdáleny asi 800 metrů. Na současná mapě (1 : 5 000) je pomístní jméno "Džbánek" umístěno asi 600 metrů západně od lokality. Džbánkem je pak lidově označován celý lesní komplex v okolí. Popsané stopy osídlení v lese západně od Chválenic neboli Farské skály byly ztotožněny se zaniklou vsí Džbánkem také M. Blahoslavkem (1971, 93).

Historické zprávy o vsi Džbánek známe pouze ze 16. století, kdy je však Džbánek již označován jako ves celá pustá a kdy spolu s dalšími pustými vesnicemi Zbožím a Záhořím patřila k Nebílovům. Zápisy o tom jsou v českých zensajích z roku 1594, dvakrát z roku 1597 (Burdová 1981, 305 - 306) a z roku 1562 (Profous 1947, 464). O Džbánek a Zboží nejsou jiné písemné zmínky známy. Zato o Záhoří máme zprávu již z roku 1193 - Jan de Natuliz, Stibor de Zagor. Jedná se o Netunice, ves sousedící s Nebílovy a zřejmě o Záhoří (Profous - Svoboda 1957, 696). V roce 1379 patřilo Záhoří Vilémovi z Nebílov (Hojda - Pešek 1979, 154) a roku 1410 Vilémovi z Netunice (Profous - Svoboda 1957, 696), kteří byli spříznění (Sedláček 1937, 86). Pak je zpustlé Záhoří zmiňované již jen spolu se Džbánkem a Zbožím. Podle tradice, zjištěné v Nebílovech, leželo Záhoří jihovýchodně od Nebílov v úvalu příležitostně boční vodoteče - dnes polnosti.

Za stavu naprostého nedostatku pramenů písemného charakteru z období, kdy Džbánek existoval, jsou důležitým zdrojem poznání výsledky povrchového průzkumu. Základním rozporem nápadným při pohledu na plán lokality je její dispoziční uspořádání. Středověké tvrziště se skupinou objektů v sousedství budí dojem svébytného sídelního útvaru, s jakým se lze na řadě jiných lokalit setkat (např. Javor, okr. Rokycany). Ohrada s přilehlým dlouhým stavením je naproti tomu jevem výjimečným. Částečně se podobá pozůstatkům klášterního dvora Třebekova (okr. Plzeň-sever). Lokality se liší hlavně umístěním a kvalitou opevněného sídla - tvrze. V Třebekově je tarz logicky umístěna v exponovaném místě, na terase u vjezdu do dvora a hospodářské objekty se přimykají k obvodové ohradě. Uvolněné prostranství dvora tak mohlo sloužit hospodářskému provozu (Anderle - Rožmberský - Švábek 1984, 64 n). Takto racionálně koncipované

vaná dvorová dispozice je pak známa z řady mladších analogií. Ve Džbánku je situace odlišná. Tvrz umístěná ve středu dispozice nemohla aktivně zasáhnout při případné obraně dvora a objekty seskupené při tvrzi spíše provoz dvora komplikovaly. Zmíněné objekty se výrazně liší od protáhlého stavení při západní obvodové zdi, které naopak vyhovuje typologickým požadavkům racionálně založené dvorové dispozice.

Vrypem byl získán na tvrzišti nečetný keramický materiál (povrchový průzkum jaro 1985) ze 14. století (určil F. Fryda, uloženo v Západočeském muzeu v Plzni, reg. č. 85 - 5, fond HA).

Na základě rozboru zjištěných skutečností lze vyslovit následující hypotézu. Jedná se o jeden z možných výkladů vývoje sídelního celku, který se jevil autorům studie jako nejpravděpodobnější. Zdá se, že mladší stavební fáze představovaná hlavně ohradou s přílehlým dlouhým stavením pohltila starší vladycké sídlo s drobným hospodářstvím, které bylo druhotně využito k hospodářským účelům. Skutečnost, že starší sídlo nebylo likvidováno může svědčit o poměrně krátké existenci mladšího sídelního horizontu.

Na základě předpokládaných souvislostí se lze pokusit o rekonstrukci historie zaniklé vsi, dvora a tvrze Džbánku. Ves vznikla v průběhu 13. století. Na počátku 14. století se zde zformoval vladycký statek a vyrostla tvrz. Statek byl tvořen vesnicí Džbánkem a snad ještě vesnicí Zbožím. V průběhu 14. století zde došlo ke změně majitele s čímž souvisela změna ve způsobu hospodaření. Tehdy vzniklo rozsáhlé dvořiště, jež je dokladem převažujícího hospodaření ve vlastní režii. Došlo zde tedy k přechodu od pasivního k aktivnímu způsobu využití pozemkového vlastnictví. Tento trend byl přerušen neklidným 15. stoletím, zmítaným válkami. Co přímo vedlo k zániku Džbánku, nelze za současného stavu poznání lokality říci.

Hypoteticky se můžeme pokusit zjistit budovatele režijního dvora. Vzhledem k jeho rozsáhlosti a tedy značnému nákladu na jeho vybudování je možno pustit ze zřetele okolní drobnou šlechtu, jejíž hospodářská a sociální situace byla ve 14. století někdy i horší než u některých skupin neurozeného obyvatelstva (Hojda - Pešek 1979, 127). V tomto období získávalo zámožné měšťanstvo od zchudlých šlechticů i celé vesnice (Boháč, 1979, 15), ale neznáme jediný případ budování režijního dvora měšťanem ve 14. století. Měšťané jako majitelé vsí získávali své příjmy hlavně formou stálých platů od poddaných. Z písemných pramenů předhusitské doby zjišťujeme nepatrný rozsah režijního hospodaření vrchnosti a to především na duchovních panstvích (Graus 1957, 168, 354). Jako nejpravděpodobnější budovatel džbánského dvora se jeví některý ze západočeských klášterů, které vlastnily ohromný pozemkový majetek a byly tedy sto postoupit zvýšené náklady na zlepšení svého hospodářství.

Vsi Džbánek a Zboží nejsou uvedeny v berním rejstříku Plzeňského kraje z roku 1379 (Emler, 1876). Tento rejstřík sice není úplný, ale v něm chybějících vesnic je velmi málo (Hojda - Pešek 1979, 129). Až na výjimky (Hojda - Pešek 1979, 125) neplatily kláštery tuto berní a to je další z důvodů, proč předpokládáme, že majitelem dvora ve Džbánku byl klášter. Jako nejpravděpodobnější se jeví cisterciácký klášter u Nepomuku, který měl prokazatelně vztahy k rodu Netunických z Nebílov. Majetek nepomuckého kláštera v předhusitské době není plně znám, ale podle analogií víme, že na centralizační snahy klášterů ve 13. století a na počátku 14. století navazuje období hospodářské prosperity trvající do devadesátých let 14. století (Hojda - Pešek 1979, 119, 140). Roku 1411 bylo povoleno nepomuckému klášteru pronajmout některé statky (Čechura 1982, 204). Zřejmě se to týká statků, jmenovaných roku 1454, kdy Vilém z Netunic na ně musel dokazovat své právo listem od opata Arnolda (Sedláček 1937, 86). Některé z těchto statků přímo sousedí s Nebílovou a Netunicemi, jiné leží naopak až v okrese Klatovy. Džbánek zde však není výslovně jmenován. K roku 1417 se dozvídáme, že byl nepomucký klášter již značně zadlužen a chtěl odprodávat své statky. Komu část svých statků prodal není známo, ale nejspíše okolní

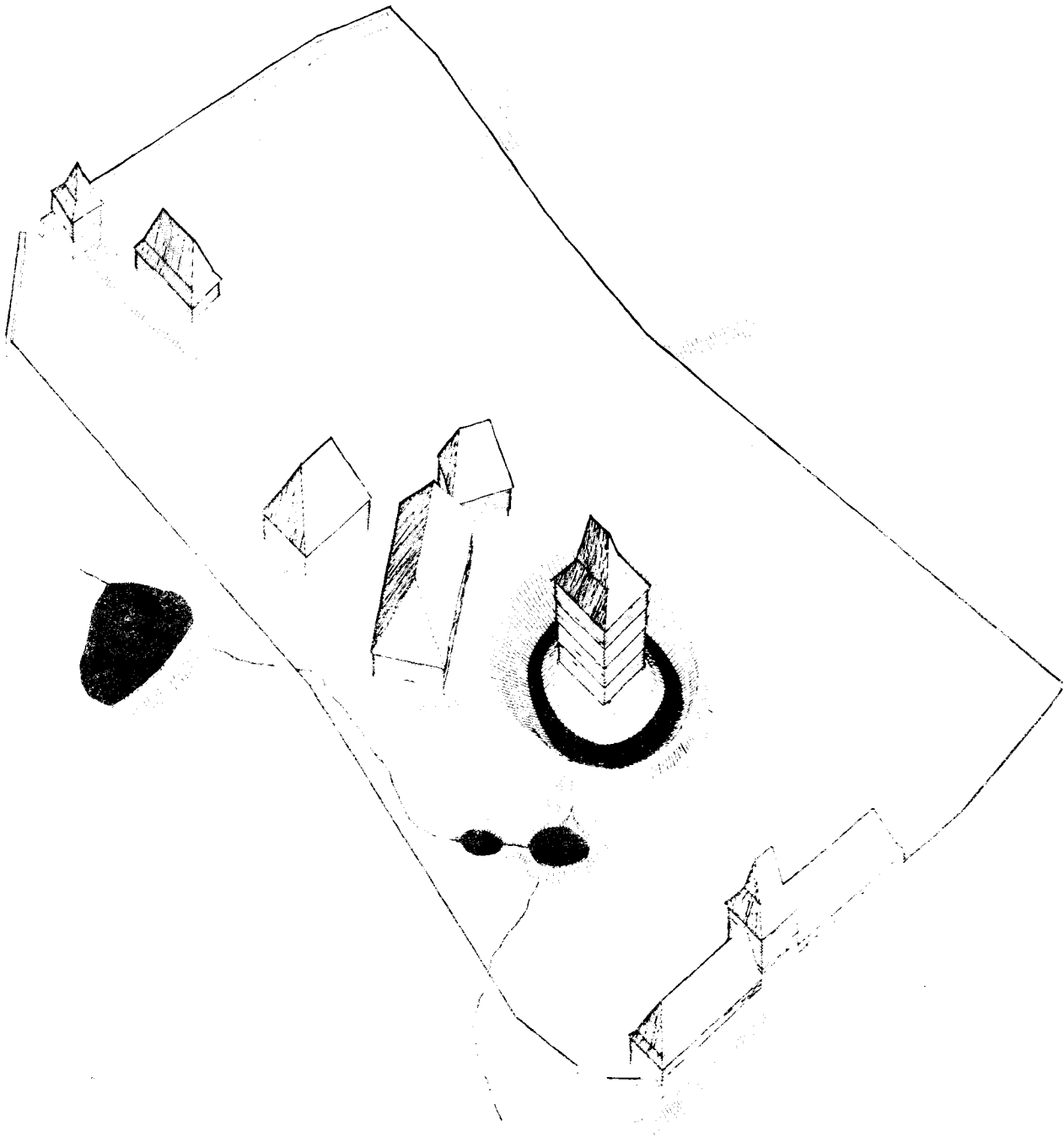

Obr. 2: DŽBÁNEK,
ideální rekonstrukce dvora
- konec 14. st.

šlechtě (Čechura 1982, 203, 204). Někdy v těchto letech asi přešel Džbánek a Zboží do majetku Viléma, předka Netunických z Nebílov, který pak v násilné revoluci bojoval na katolické straně (Sedláček 1937, 50). Tehdy pravděpodobně Džbánek ze Zboží (a též Zboží) zanikly. Po opětovném rozdělení Nebílov a Netuníc zůstaly pustiny při Nebílovech, kde se s nimi v písemném materiálu po sto padesáti letech opět setkáváme.

Jsme si vědomi, že naše hypotézy může potvrdit jen rozsáhlý archeologický výzkum, jehož uskutečnění bycnom na zaniklém Džbánku, nenarušeném recentními zásahy není uvítali. Přinesl by určitou jistotu do problému klášterního režijního hospodaření ve 14. století a přispěl by k zodpovězení dalších otázek, která nemůže plně vyřešit ani studium písemných pramenů, ani povrchový průzkum.

LITERATURA

- Anderle, J. - Rožmberský, F. - Švábek, V. 1984: Hrad Želennice či Zvíř Převrskov? Ročenka Kláštera Augustina Sedláčka 1984, 64 - 72. Plzeň
- Bálskářek, M. 1975: K historii okolních vesnic. 700 let Chválení, 83 - 89. Praha
- Boháč, Z. 1979: K problematice studia feudální pozemkové správy v předhusitských Čechách. Historická geografie 18, 9 - 20. Praha.
- Burčová, F. 1981: Dodatky k Profousovým místním jménům. Zprávy Historické komise ČSAV XXII, 308 - 311.
- Čechura, J. 1982: Mikuláš z Rusi a Zelená Hora. Minulosti Západočesného kraje XVIII, 199 - 209. Plzeň
- Euler, J. (ed.) 1876: Ein Bernareregister des Bilsder Kreises vom Jahre 1379. Prag
- Graus, F. 1957: Dějiny venkovského lidu v Čechách v době předhusitské II. Praha
- Hojda, Z. - Pešek, J. 1979: Osídlení a feudální rozdělení v Plzeňském kraji. Historická geografie 18, 143 - 163. Praha
- Profous, A. 1947: Místní jména v Čechách, jejich vznik, původní význam a změny I. Praha
- Profous, A. - Svoboda, J. 1947: Místní jména v Čechách, jejich vznik, původní význam a změny IV. Praha.
- Ravělek, P. 1989: Soupis a mapa zaniklých osad v Čechách. Praha
- Sedláček, A. 1908: Místojmenný sl. vznik historický království Českého. Praha
- Sedláček, A. 1937: Hradby, hánky a tvrze království Českého XIII - Plzeňsko a Loketsko. Praha (2. vydání).